

# ポンプモーター部

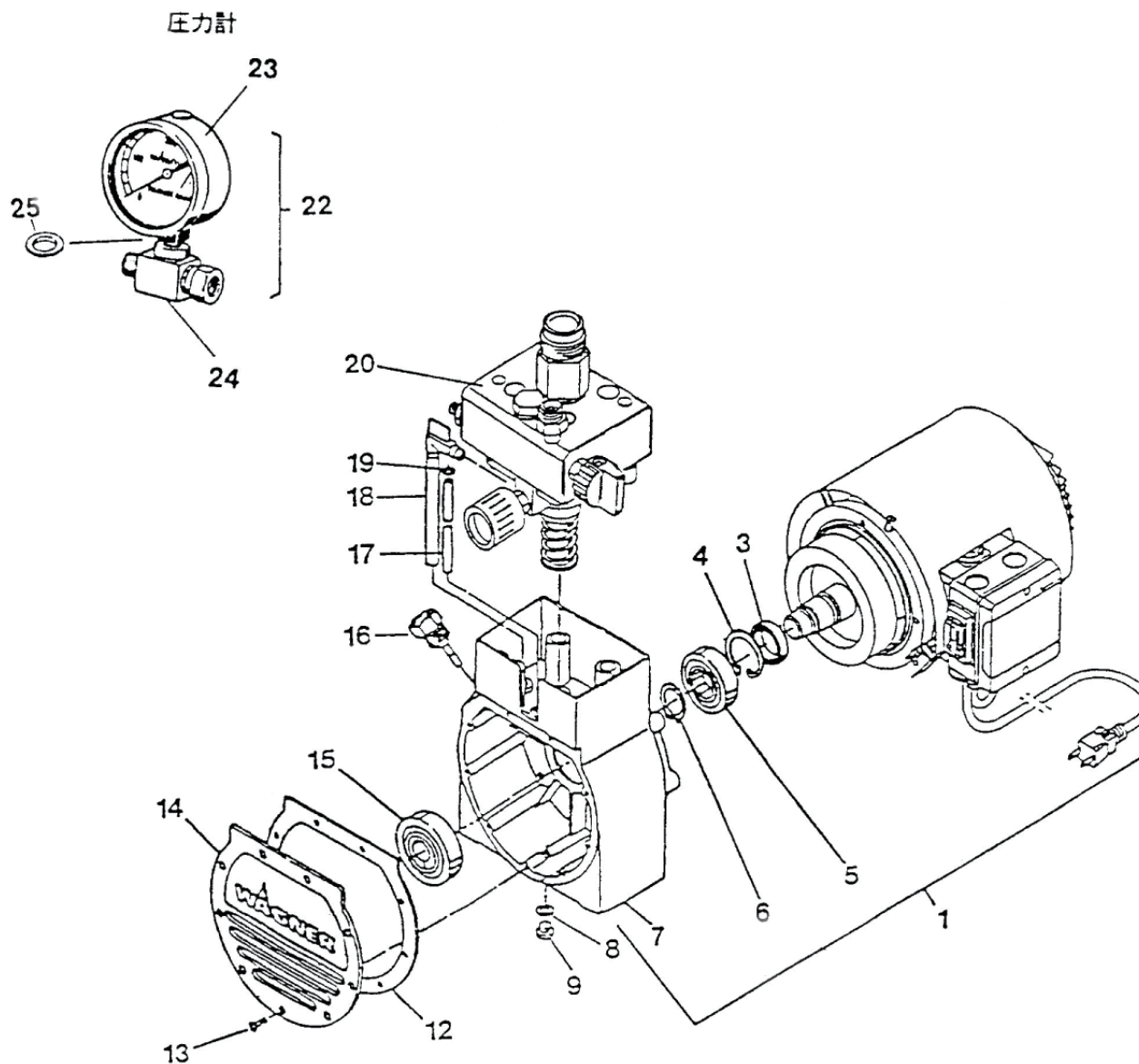

IC10000A

POS	品番		品名	数量	定価		備考
	F280	F350			F280	F350	
1		252239	モータハウジング	1		290,000	
3	9970503	9970503	オイルシール	(1)	2,100	2,100	32 × 52 × 7
4	9922603	9922603	スナップリング	(1)	800	800	52 × 2
5	9960401	9960430	前部ローラベアリング	(1)	11,600	18,700	
6	9922506		スナップリング	(1)	460		25 × 1.2
7	252300	252300	オイルポンプボックス	(1)	92,600	92,600	
8	9970127	9970127	シーリングワッシャー	1	410	410	10 × 13.5 × 1 DIN7603
9	9904306	9904306	オイルプラグ	1	450	450	
12	252305	252305	シーリングプレート	1	3,800	3,800	
13	9903204	9903204	十字穴付皿小ねじ	9	210	210	M4 × 12
14				1			供給不可
15	9960415	9960429	カムローラーベアリング	1	17,500	25,900	
16				1			供給不可
17	252316	252316	リターンチューブ	1	600	600	
18	188220	188220	オイルチューブセット	1	6,700	6,700	
19				1			5.28 × 2.62 供給不可
20		252246	ポンプユニット	1		290,000	
22	0047802	0047802	圧力計セット W	1	25,600	25,600	
23	2230113	2230113	圧力計本体	(1)	19,700	19,700	
24				(1)			供給不可
25				(1)			1.2 × 13.5 供給不可

LC10000A

# ポンプ組セット

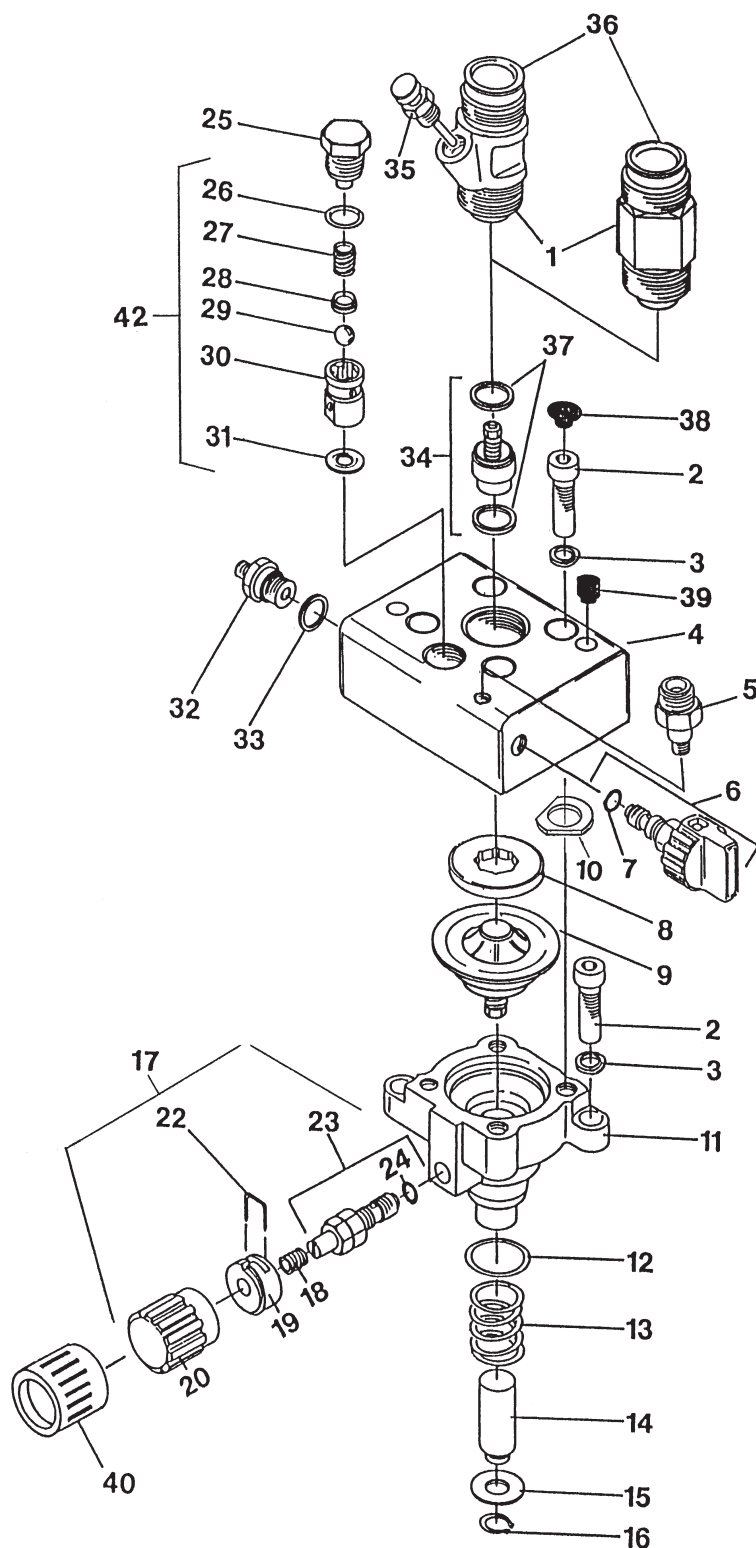

IC10001C

POS	品番		品名	数量	定価		備考
	F280	F350			F280	F350	
1		252303	バルブハウジング			42,800	
2	9906017	9906017	六角穴付ボルト	6	240	240	
3	9920204	9920204	ワッシャー	6	240	240	
4	252361	252361	ペイントベース	1	64,200	64,200	
5				1			供給不可
6	169248	169248	リリーフバルブ	1	20,300	20,300	
7	9971395	9971395	Oリング	(1)	970	970	10 × 1.25
8				1			供給不可
9	252224	252224	ダイアフラム	1			供給不可
10		252410	スペーサー	4		5,000	
11		252347	プレッシャーインサート	1		68,400	
12	9971308	9971308	Oリング	1	910	910	29.78 × 1.78
13	5311	5311	ピストンスプリング	1	880	880	
14	188307	252357	ピストン	1	9,900	9,900	
15				1			供給不可
16	9922516	9922516	スナップリング	1	600	600	12 × 1
17	158245	158245	圧力調整弁セット	1	28,700	28,700	
18	10861	10861	スプリング	(1)	410	410	
19	10859	10859	ストップリング	(1)	800	800	
20	158250	158250	コントロールノブ	(1)	3,200	3,200	
22	10858	10858	クランプ	(1)	280	280	
23	10852	10852	ハウジングセット	(1)	27,200	27,200	
24	9971365	9971365	Oリング	(1)	380	380	9.25 × 1.78
25	253224	253224	ボール弁プラグ	1	6,000	6,000	
26	9971401	9971401	Oリング	● 1	2,800	2,800	16 × 2 白
27	10779	10779	ボール弁スプリング	● 1	730	730	
28	253405	253405	スプリング支持リング	● 1	490	490	
29	9941501	9941501	弁ボール	● 1	2,700	2,700	φ 11
30			0	● 1			供給不可
31	10778	10778	シーリングワッシャー	● 1	490	490	
32	0047432	0047432	ホースフィッティング	1	5,500	5,500	
33	9970103	9970103	シーリングワッシャー	1	460	460	
34	252251	252251	吸入弁セット	1	35,700	35,700	
35		253218	吸入バルブボタン	1		12,500	
36	340339	340339	吸入口チューブ	1	1,400	1,400	
37	158360	158360	プラスチックワッシャー	(2)	410	410	
38				4			供給不可
39				2			供給不可
40	9951072	9951072	コントロールノブカバー	1	1,400	1,400	
42				●			Pos.26,27,28,29,30,31 供給不可

モータ一部

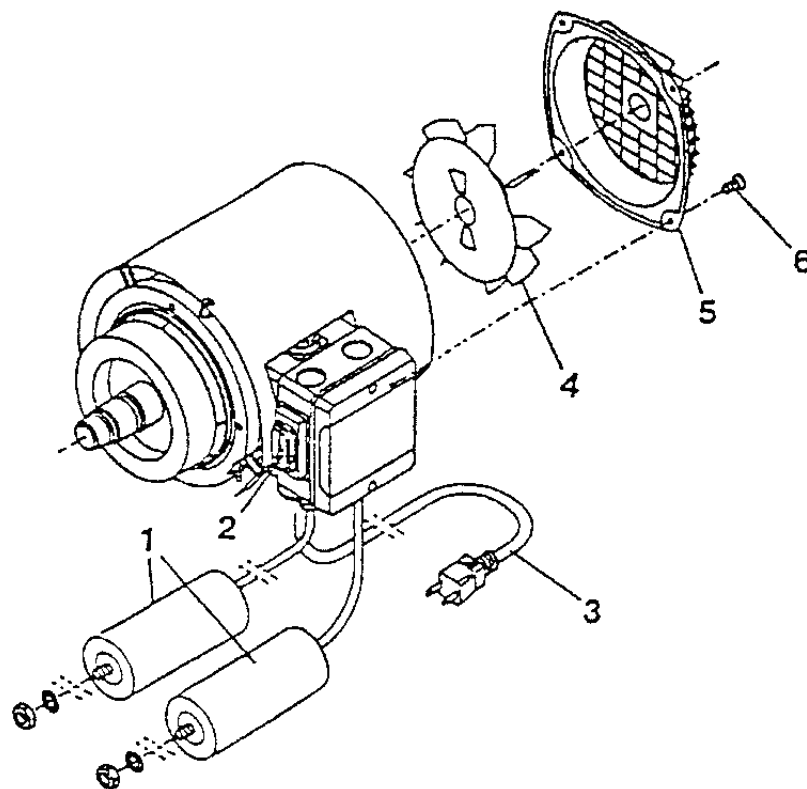

IC10002A

POS	品番		品名	数量	定価		備考
	F280	F350			F280	F350	
1	9952856		コンデンサー	2	17,500		供給不可 50 $\mu$ F, 90 $\mu$ F
2	9953673	9953677	電源スイッチ	1	13,200	16,000	
3	9953119	9953119	電源コード	1	13,700	13,700	$\phi$ 2 $\times$ 6 m
4	252432	252432	モータファン	1	880	880	
5	252433	252433	ファンカバー	1	3,400	3,400	
6	9900152	9900152	タッピンねじ	4	260	260	
	252259	252259	スイッチボックス	1	4,700	4,700	カバー付
	252385	252385	ガasket	1	1,400	1,400	スイッチボックス

LC10002A

## トローリー

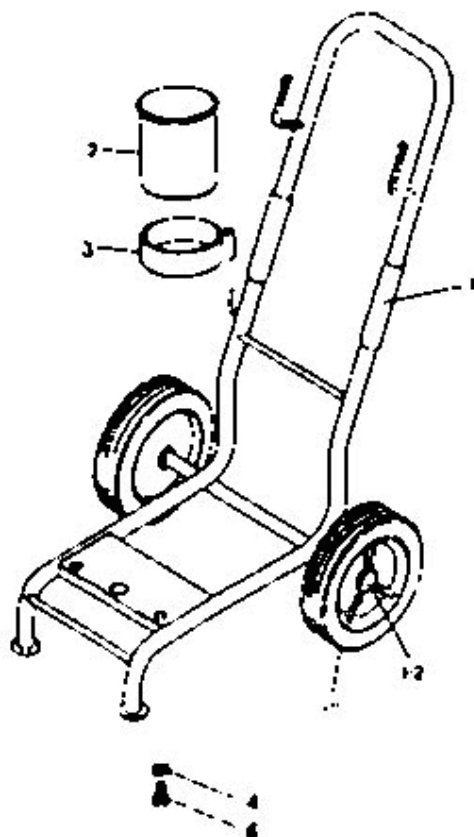

IC10003A

POS	品番	品名	数量	定価	備考
1	252238	トローリーセット	1	120,000	
1-1	9994961	タイヤ	(2)	2,600	
1-2	9994950	ジクキャップ	(2)	690	
2	55553	フィルターコンテナ	1	3,400	
3	252264	コンテナ受け	1	6,900	
4	9921501	スプリングワッシャー	2	190	M8
5	9900313	六角穴付ボルト	2	230	M8 × 25

LC10003A

# サクションセット (透明ウレタン)

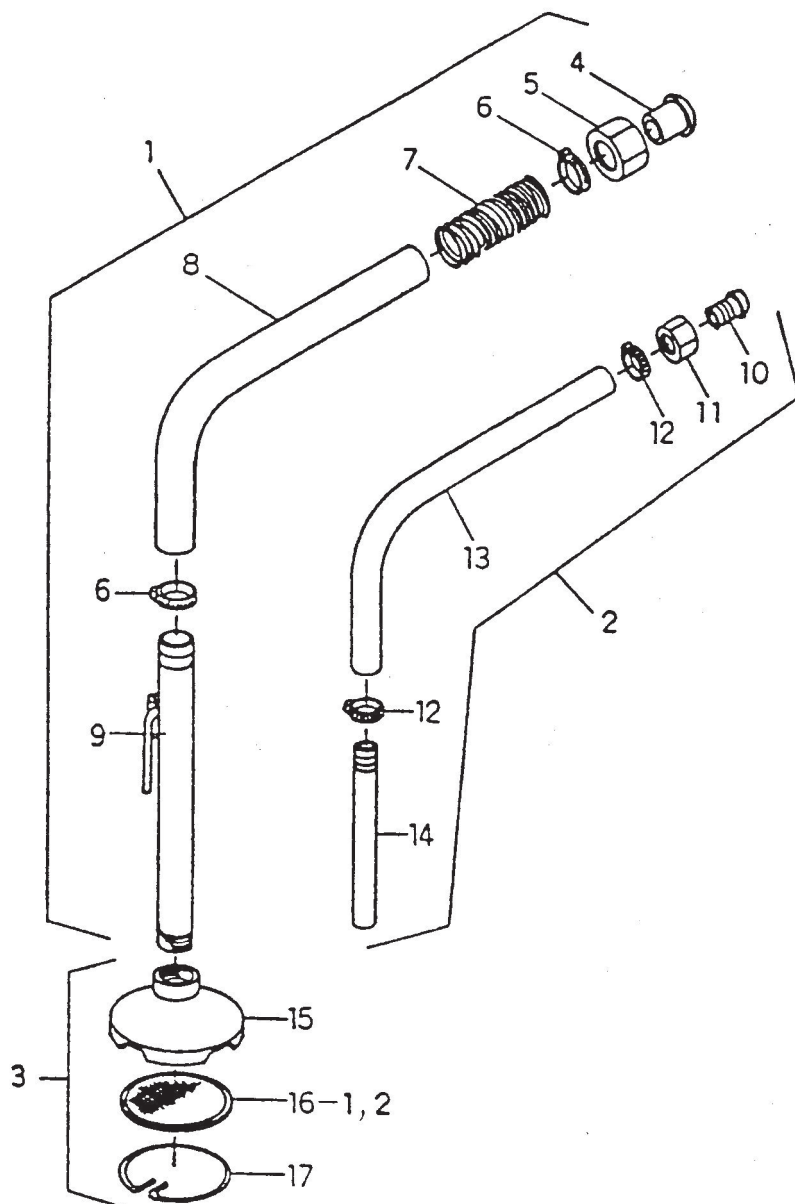

ID10000A

POS	品番	品名	数量	定価	備考
1	2230341	吸入ホースセット	1	19,400	φ 25 × 800 透明ウレタン
2	2230343	リターンホースセット	1	10,300	φ 12 × 800 透明ウレタン
3	2230342	アルミフィルターセット	1	7,800	φ 100
4	34602	吸入ニップル	(1)	1,800	
5	253426	ユニオンナット	(1)	1,800	
6	2240083	ホースバンド・35	(2)	660	25 ~ 35
7	2240343	ガードスプリング	(1)	2,800	
8	2240078	スプリングホース	(1)	15,500	φ 25 × 800 透明
9	2240344	吸入パイプ	(1)	8,100	
10	2241111	リターンホース用ニップル	(1)	940	
11	2240018	リターンホース用六角ナット	(1)	2,700	
12	2240022	ホースバンド・20	(2)	780	13 ~ 22
13	2240071	スプリングホース	(1)	6,100	φ 12 × 800 透明ウレタン
14	2240349	リターンパイプ	(1)	3,100	
15	2240345	フィルタボディアルミ	(1)	9,800	φ 100
16-1	2240346	フィルター	(1)	2,800	0.8 mm φ 100
16-2	2240355	フィルター		2,900	0.4 mm φ 100
17	2240347	スプリングリング	(1)	2,100	

F suction