

メインアセンブリ

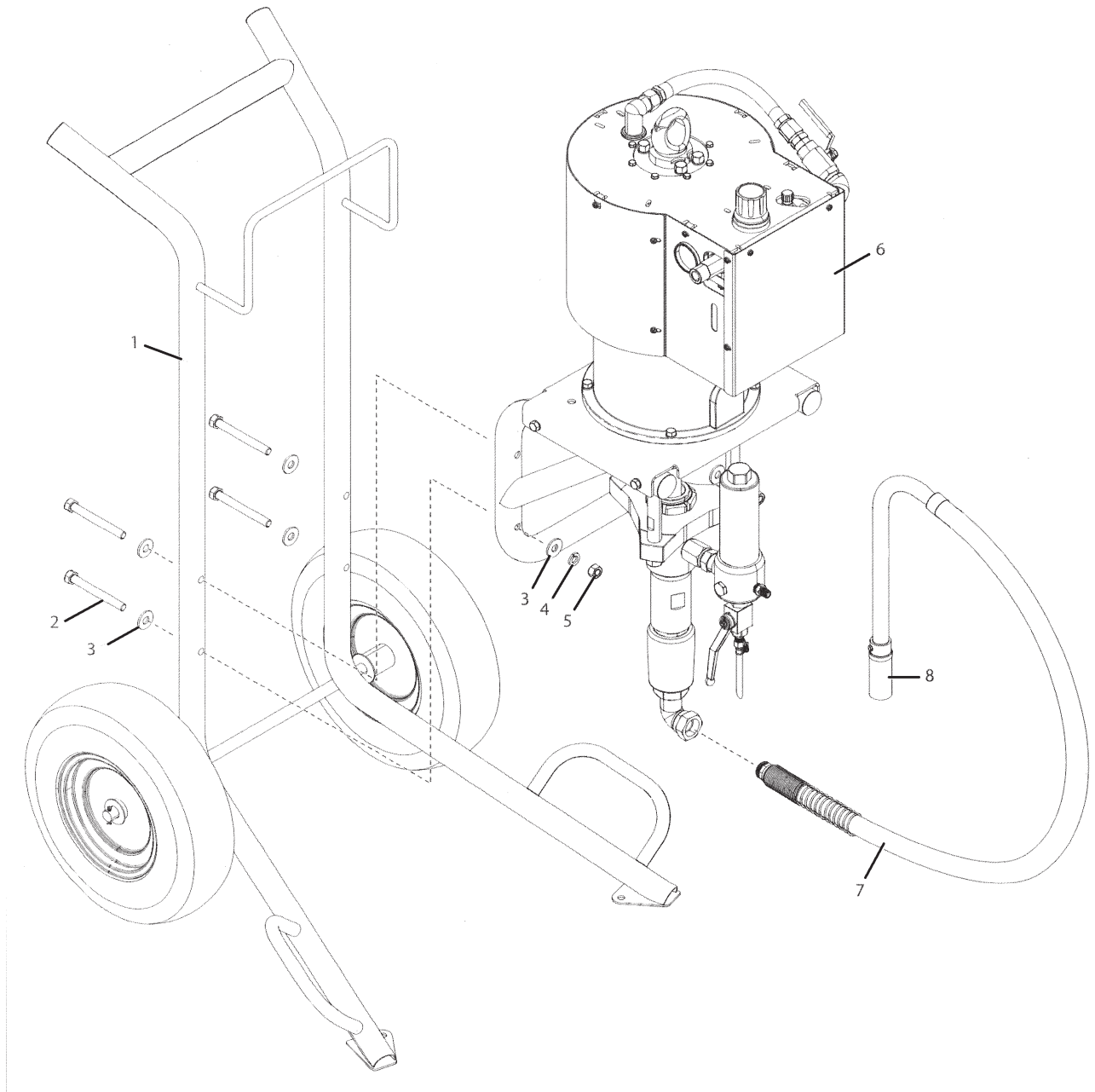

PC10451064-1

Titan PowrCoat1045 1064



POS	品番	品名	数量	定価	備考
1	0533257	カート一式	1	148,500	別表参照
2	9805472	ネジ	4	450	
3	9822649	ワッシャー	8	200	
4	9822650	ロックワッシャー	4	100	
5	9812337	ナット	4	100	
6		壁取り付けアッセンブリ			
7	0533258	サクションホースセット	1	31,000	8 含む
8	0533968	サクションフィルター	(1)	3,100	
	0533259	サクションホースセット ロング		43,000	[オプション] 2m Pos.8 含む

PC10451064-1

モーターポンプアセンブリ

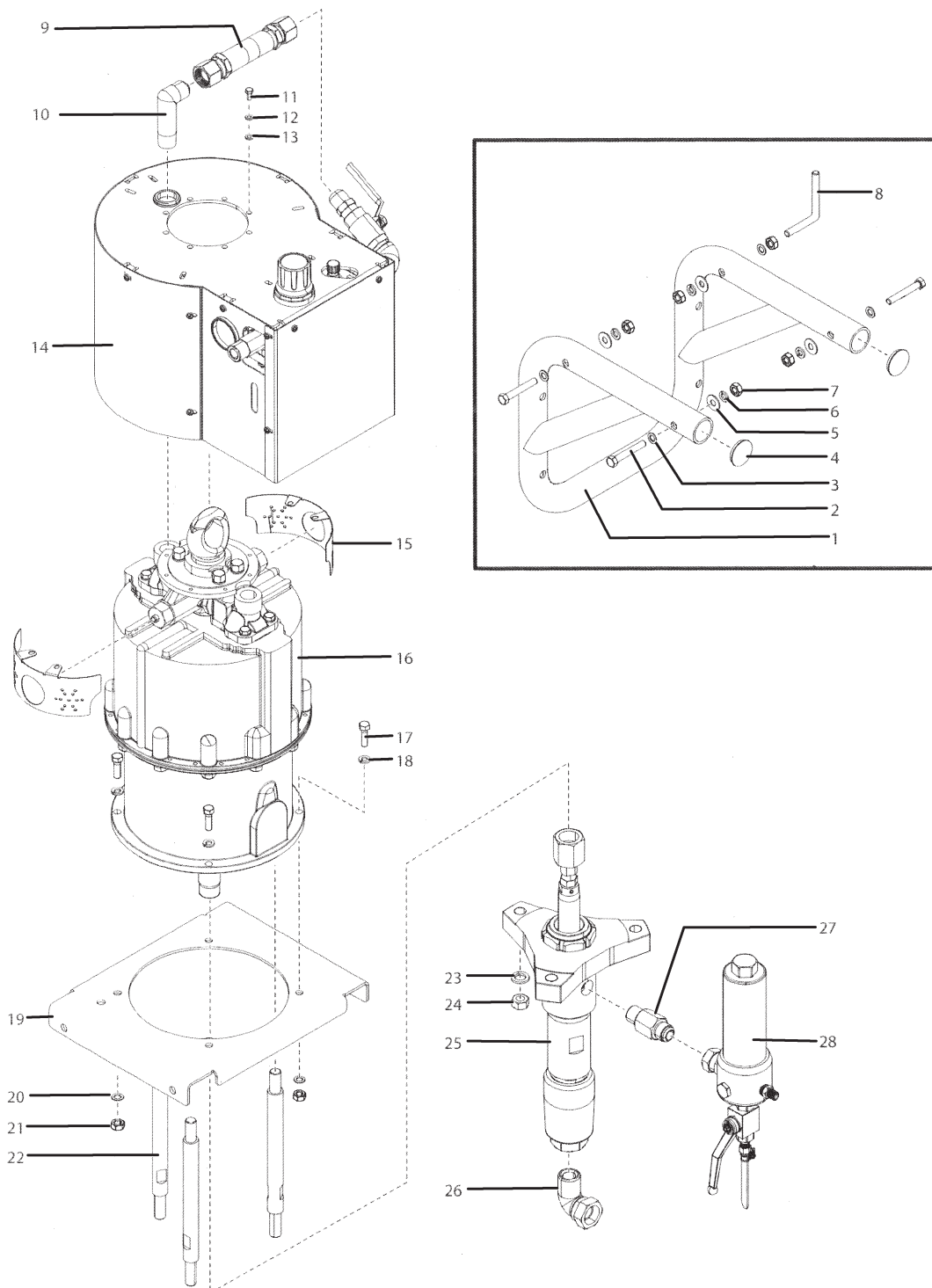

PC10451064-2

POS	品番	品名	数量	定価	備考
1	0533260	ウォールマウント溶接組立	1	26,400	
2	9805426	ネジ	4	300	
3	9822651	ワッシャー	4	100	
4	0533969	プラグ	2	300	
5	0533970	ワッシャー	4	150	
6	0509292	ロックワッシャー	4	180	
7	9805466	ナット	5	100	
8	0533979	ニードル	1	950	
9	0533971	エアチューブ	1	7,500	
10	0533972	エルボー 90°	1	2,600	
11	858-625	ネジ	8	100	
12	9821503	平ワッシャー	8	190	1/4
13	0533579	ワッシャー	8	100	
14		上部カバーアッセンブリ	1		
15	0533973	プレート	2	5,500	
16	0533261	エアモーター組立	1	450,000	別表参照
17	0090026	ネジ	4	100	
18	9822652	ワッシャー	4	100	
19	0533974	ブラケット	1	14,000	
20	0509292	ロックワッシャー	4	180	
21	9805466	ナット	4	100	
22	0533976	支柱	3	2,500	
23	9822637	ワッシャー	3	100	
24	9812326	ナット	3	100	
25	0533262	ポンプ Assy.	1	210,000	タイタン 1045 別表参照
	0533263	ポンプ Assy.	1	210,000	タイタン 1064 別表参照
26	0533977	エルボー 90°	1	4,100	
27	0533978	フィッティング	1	3,200	
28	0533265	高圧フィルターアセンブリ	1	83,000	別表参照

PC10451064-2

上部カバーアセンブリ

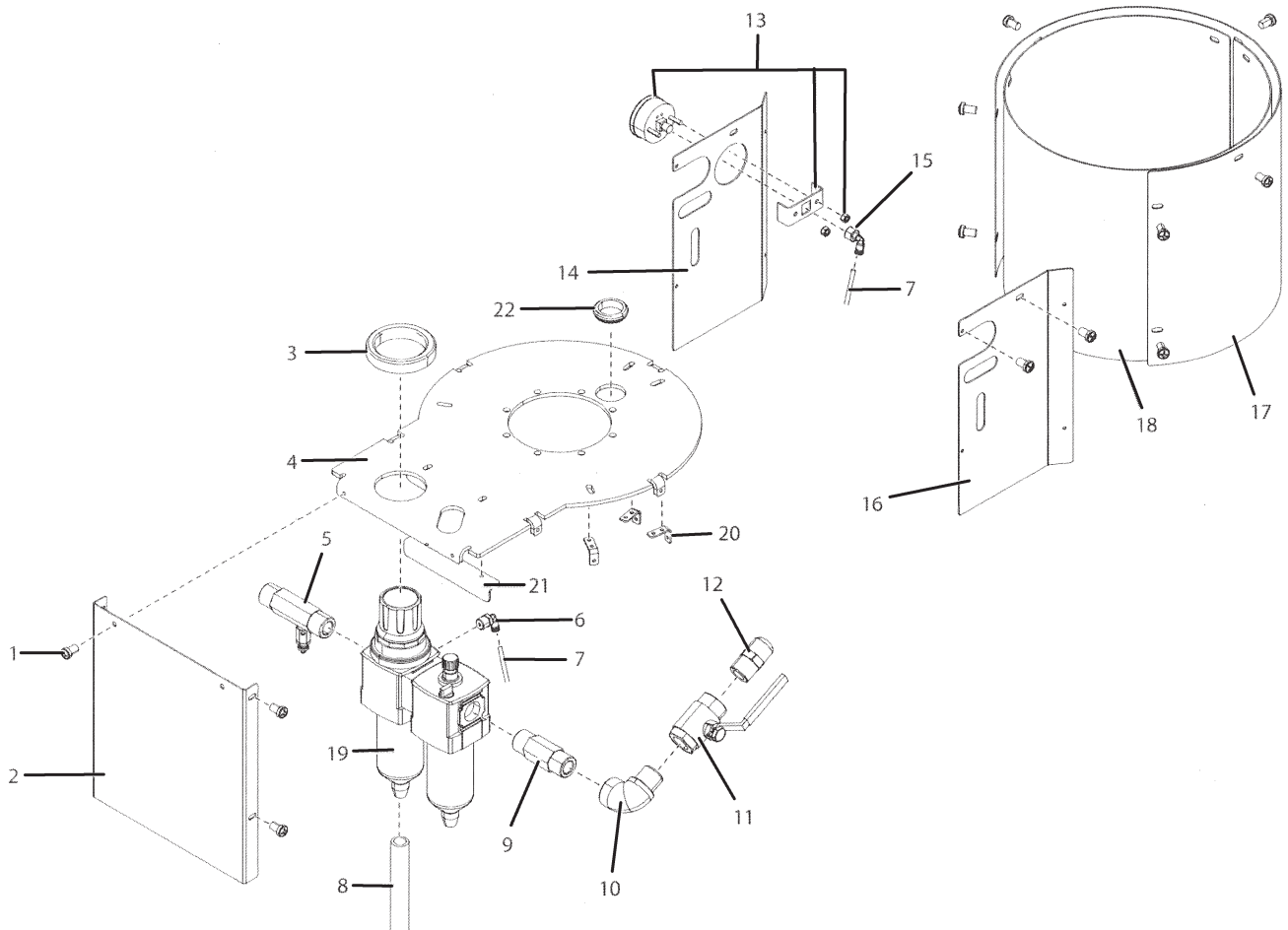

PC10451064-3

POS	品番	品名	数量	定価	備考
1	0533463	カバーねじ	17	100	
2	0533980	フロントカバー	1	7,300	
3	0533910	リング	1	3,300	
4	0533982	上部カバー	1	19,000	
5	0533983	フィッティング エアインレット	1	3,800	
6	0533496	エルボー 90°	1	700	
7	0533984	チューブ	1	100	6と15を接続
8	0533985	ルブリケータードレンホース	1	700	
9	0533986	ニップル	1	3,300	
10	0533987	エルボー 90°	1	2,500	
11	0533988	ボールバルブ	1	3,500	
12	0533989	ニップル	1	2,000	
13	600-086	圧力計	1	13,500	
14	0533991	カバー左	1	9,000	
15	0533491	エルボー 90°	1	800	
16	0533994	カバー右	1	9,000	
17	0533995	リアカバー	1	19,000	
18	0533997	カバー	1	19,000	
19	0533210A	自動給油装置アセンブリ	1	120,000	
20	0533998	ブラケットカバー	4	2,500	
21	0533999	ブラケットカバー FRL	1	3,500	
22	0533768	スナップブッシュ	1	2,500	

PC10451064-3

エアモーター組立

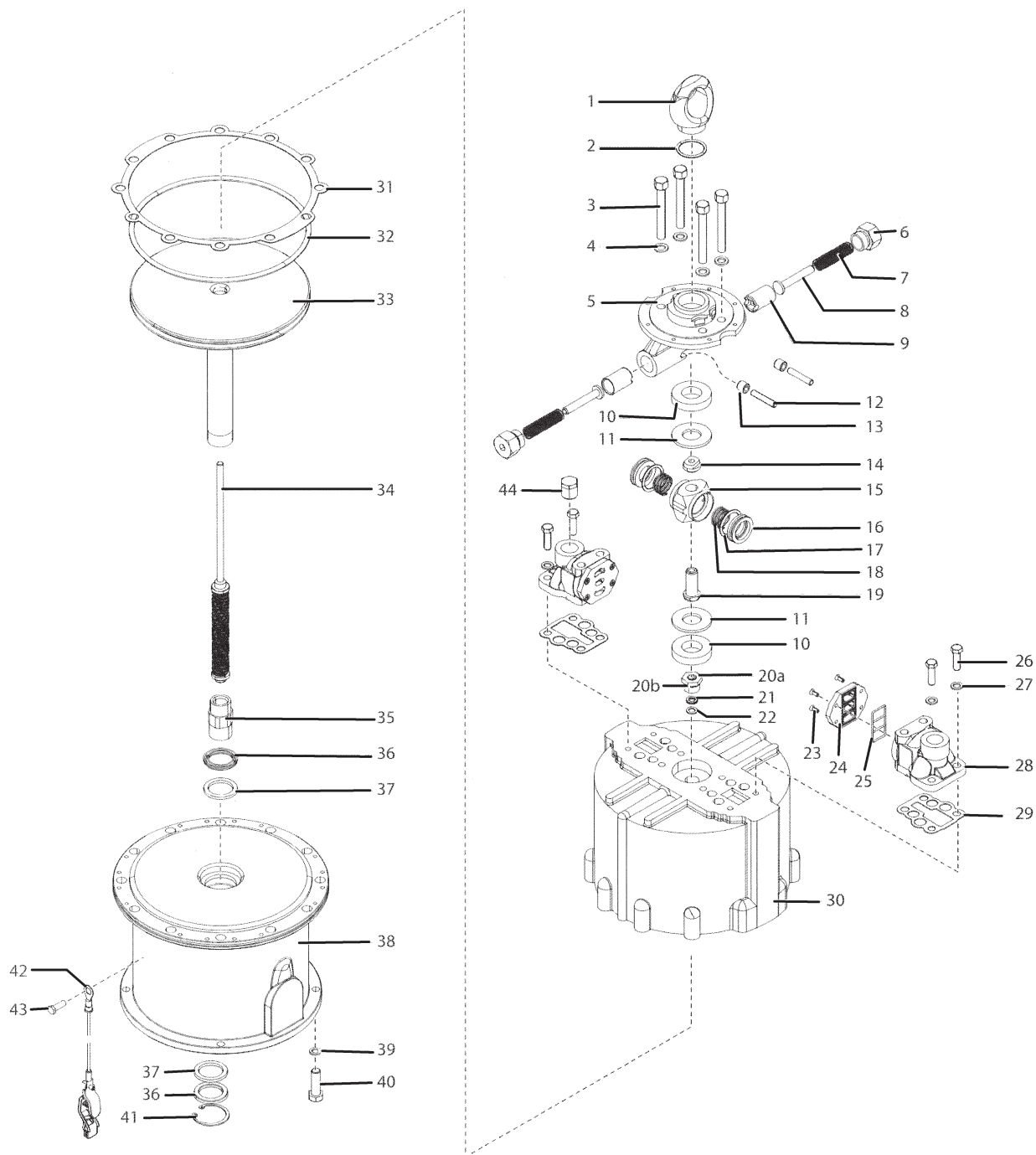

PC10451064-4

Titan PowrCoat1045 1064



POS	品番	品名	数量	定価	備考
1	0533949	アイフックアセンブリ	1	5,000	
2	0533365	Oリング	1	450	
3	9805471	ネジ	4	700	
4	864-002	ワッシャー	4	100	
5	0533950	ディテントハウジング	1	25,000	
6	0533943	スプリングリテーナー	2	1,900	
7	0533944	スプリング	2	950	
8	0533945	スプリングガイド	2	2,100	
9	0533946	プランジャー	2	4,000	
10	0533951	ゴムパッド	2	2,000	
11	9822648	ワッシャー	2	700	
12	0533948	車軸	2	1,700	
13	0533947	車軸ローラー	2	1,500	
14	0533967	トリップロッドナット	1	1,400	
15	0533952	バルブハウジング	1	15,200	
16	0533956	エアディレクタバルブ	2	1,540	
17	0533644	Oリング	2 ●	170	
18	0533955	スプリング	2	900	
19	0533953	バルブハウジングハブ	1	1,600	
20	0533954	ベアリング	1	2,300	
	0533769	Oリング	1	1,000	
21	0533642	バックアップワッシャー	1 ●	1,700	
22	0533643	Vブロックパッキン	1 ●	650	
23	0533864	ネジ	8	100	
24	0533957	バルブプレート	2	11,000	
25	0533958	バルブプレートシール	2	830	
26	862-444	ネジ	4	100	
27	0509292	ロックワッシャー	4	180	
28	0533959	マニホールド	2	20,000	
29	0533645	ガスケット	2 ●	1,700	
30	0533961	エアモーターシリンダー	1	135,000	
31	0533649	シリンダーガスケット	1 ●	4,000	
32	0533648	Oリング	1 ●	1,300	
33	0533962	ピストン	1	47,000	
34	0533256	トリップロッド	1	18,600	
35	0533964	コンロッドスタッド	1	4,500	
36	0533646	パッキン	2 ●	500	
37	0533647	ワッシャー	2 ●	1,000	
38	0533965	モーターベース	1	153,000	
39	9822650	ワッシャー	4	100	
40	9805474	ネジ	4	150	
41	0533865	止め輪	1	250	
42	730-165	アース線	1	2,000	
43	0533866	接地ネジ	1	100	
44	9885664	パイププラグ	1	1,000	
	0533935	エアーモーターサービスキット10 インチ	●	14,000	17、21、22、29、31、32、36、 37を含む

PC10451064-4

液体ポンプアセンブリ

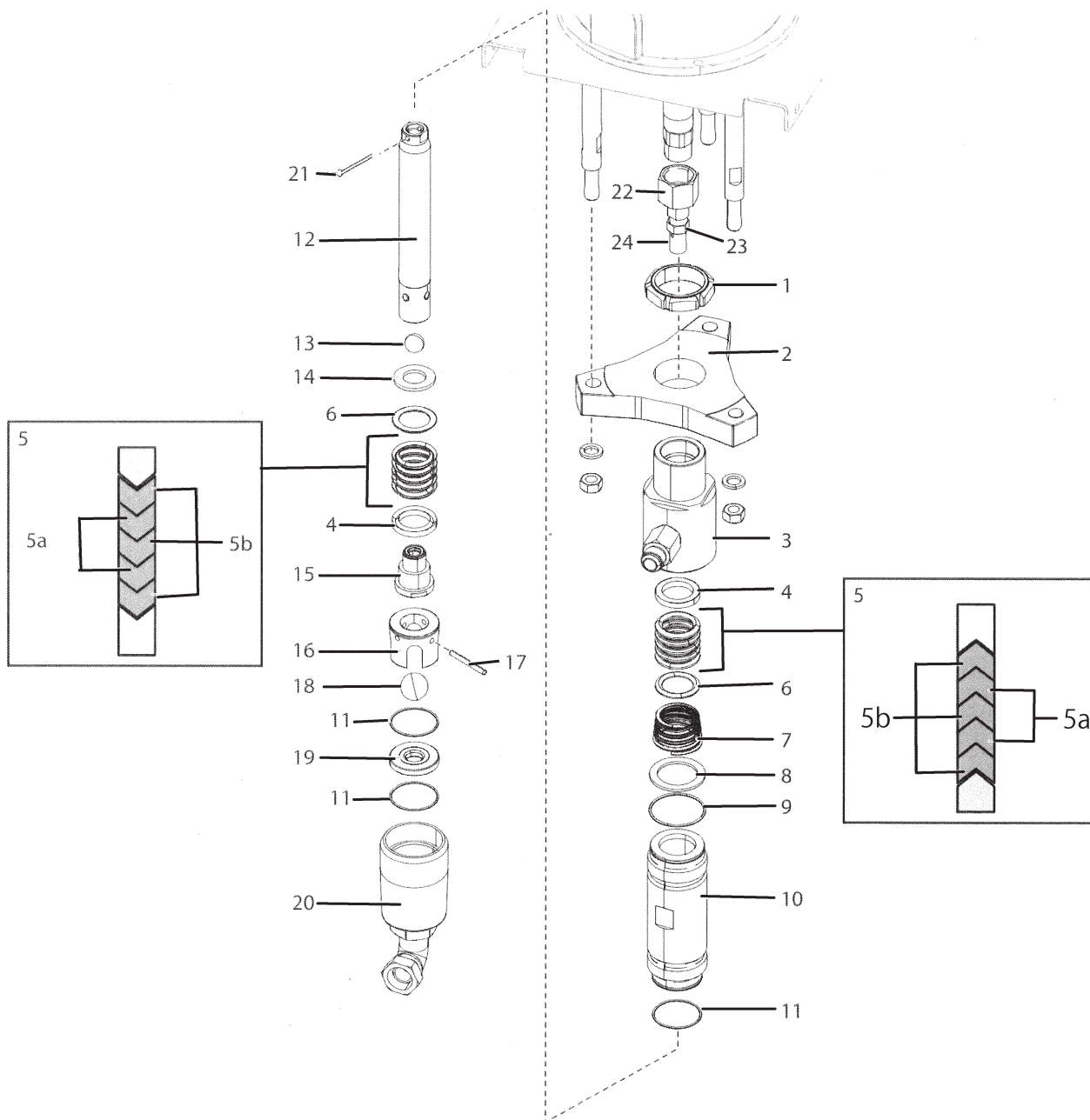

PC10451064-5

Titan PowrCoat1045 1064



POS	品番	品名	数量	定価	備考
1	0533671	リング	1	9,500	
2	0533672	ポンプブロック	1	47,000	
3	0533673	ハウジング	1	38,000	タイタン 1045
	0533685	ハウジング	1	40,000	タイタン 1064
4	0533650	グランドメス	2 ●○	1,800	タイタン 1045
	0533656	グランドメス	2 ●○	1,800	タイタン 1064
5a	0533652	V パッキンレザー	4 ●○	1,800	タイタン 1045
	0533658	V パッキンレザー	4 ●○	1,800	タイタン 1064
5b	0533651	V パッキン PTFE	6 ●○	1,800	タイタン 1045
	0533657	V パッキン PTFE	6 ●○	1,800	タイタン 1064
6	0533653	グランドオス	2 ●○	1,800	タイタン 1045
	0533659	グランドオス	2 ●○	1,800	タイタン 1064
7	0533674	上部パッキンスプリング	1	5,000	タイタン 1045
	0533666	上部パッキンスプリング	1	5,000	タイタン 1064
8	0533675	ガスケット	1	1,500	タイタン 1045
	0533667	ガスケット	1	1,500	タイタン 1064
9	0533654	O リング PTFE	1 ●	830	タイタン 1045
	0533660	O リング PTFE	1 ●	830	タイタン 1064
10	0533676	シリンダー	1	63,000	タイタン 1045
	0533688	シリンダー	1	70,000	タイタン 1064
11	0533655	O リング PTFE	3 ●	830	タイタン 1045
	0533661	O リング PTFE	3 ●	830	タイタン 1064
12	0533677	ピストンロッド	1	35,000	タイタン 1045
	0533689	ピストンロッド	1	45,000	タイタン 1064
13	211-129	ボール	1 ●	5,000	
14	0533678	リテーナー	1	2,500	タイタン 1045
	0533690	リテーナー	1	2,500	タイタン 1064
15	0533679	ピストンシート Assy.	1	28,000	タイタン 1045
	0533691	ピストンシート Assy.	1	28,000	タイタン 1064
16	0533680	ボールケージアSEMBリ	1	12,000	タイタン 1045
	0533692	ボールケージアSEMBリ	1	12,000	タイタン 1064
17	0533681	ボールピン	1	1,000	タイタン 1045
	0533693	ボールピン	1	1,000	タイタン 1064
18	315-700	ボール	1 ●	7,700	1 4/1"
19	0533683	ボールシート	1	37,600	タイタン 1045
	0533694	ボールシート	1	37,600	タイタン 1064
20	0533684	フットバルブ Assy.	1	22,000	タイタン 1045
	0533695	フットバルブ Assy.	1	23,000	タイタン 1064
21	9832132	割ピン 1/8 × 1 1/2	1 ●	100	
22	0533669	ナット	1	3,500	
23	0533670	ナット	1	100	
24	0533668	コネクティングロッド	1	4,100	
	0533936	ポンプサービスキット 1045	●	33,700	4.5a,5b,6,9,11,13,18,21 およびロックタイトとロックタイトシー ラント 426-051 含む
	0533937	ポンプサービスキット 1064	●	33,700	4.5a,5b,6,9,11,13,18,21 およびロックタイトとロックタイトシー ラント 426-051 含む
	0533893B	フルイドセクションパッキンセット 1045	○	15,500	4, 5a と 5b (合計 10) ,6 含む
	0533894B	フルイドセクションパッキンセット 1064	○	15,500	4, 5a と 5b (合計 10) ,6 含む

高圧フィルター

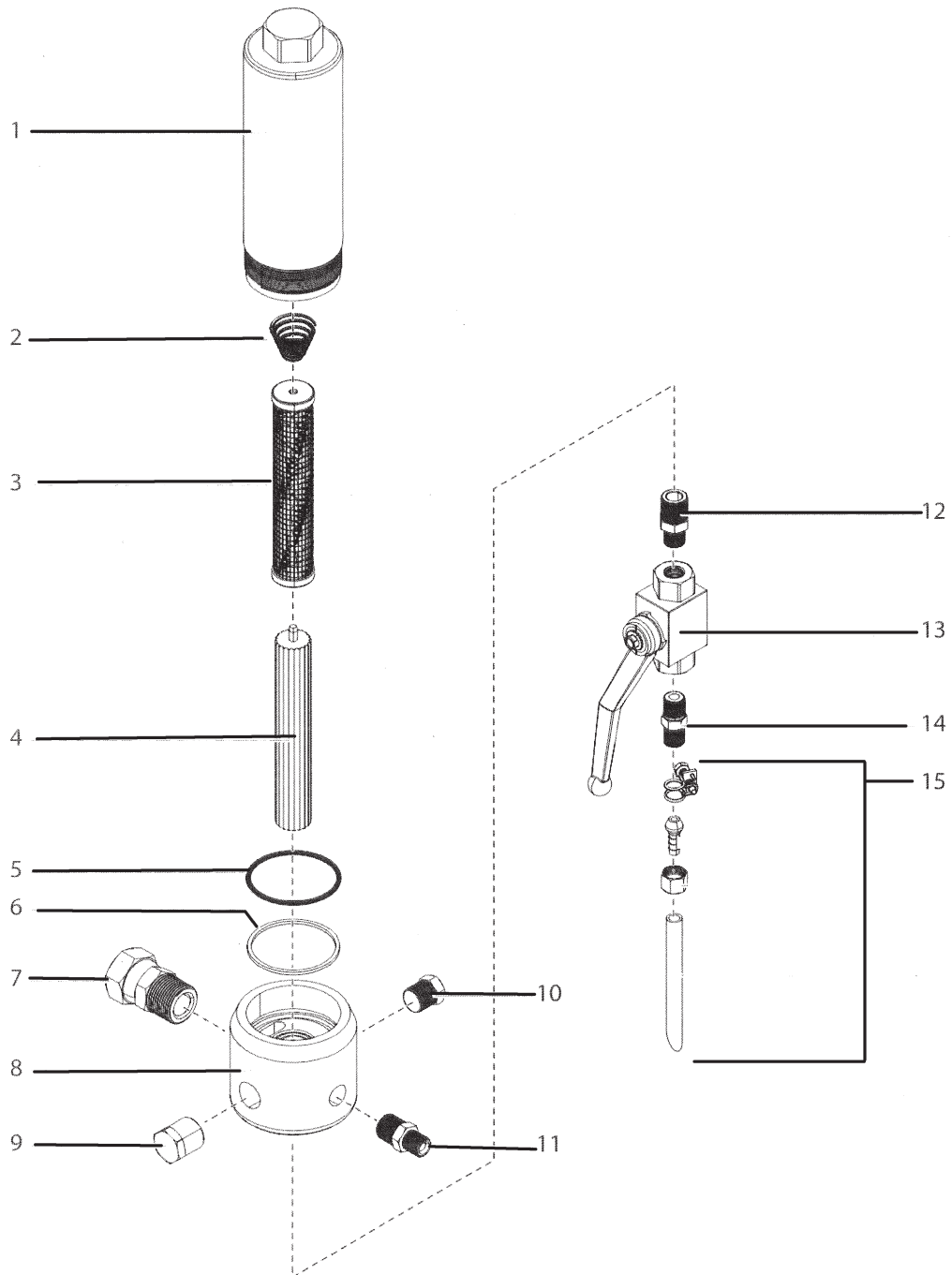

PC10451064-6

POS	品番	品名	数量	定価	備考
1	0533854	フィルターキャップ	1	28,000	
2	0533513	スプリング	1	1,100	
3	0533514	フィルターエレメント 60 メッシュ	1	4,900	
4	0533515	フィルターサポート	1	2,200	
5	0533855	ガasket PTFE	1	400	
6	0533856	ガasket PTFE 薄い	1	400	
7	0533857	ニップル	1	2,500	
8	0533858	フィルター本体	1	25,500	
9	210-023	パイププラグ	1	420	1/2"
10	227-033	プラグ	1	420	3/8"
11	0533859	スプレーホース出口フィッティング	1	3,300	
12	0533770	ニップル	1	890	
13	0533517	リリーフバルブアセンブリ	1	10,300	
14	0533634	吐出口フィッティング	1	890	
15	0533127	リターンチューブ Assy.	1	1,800	

PC10451064-6

カート組立

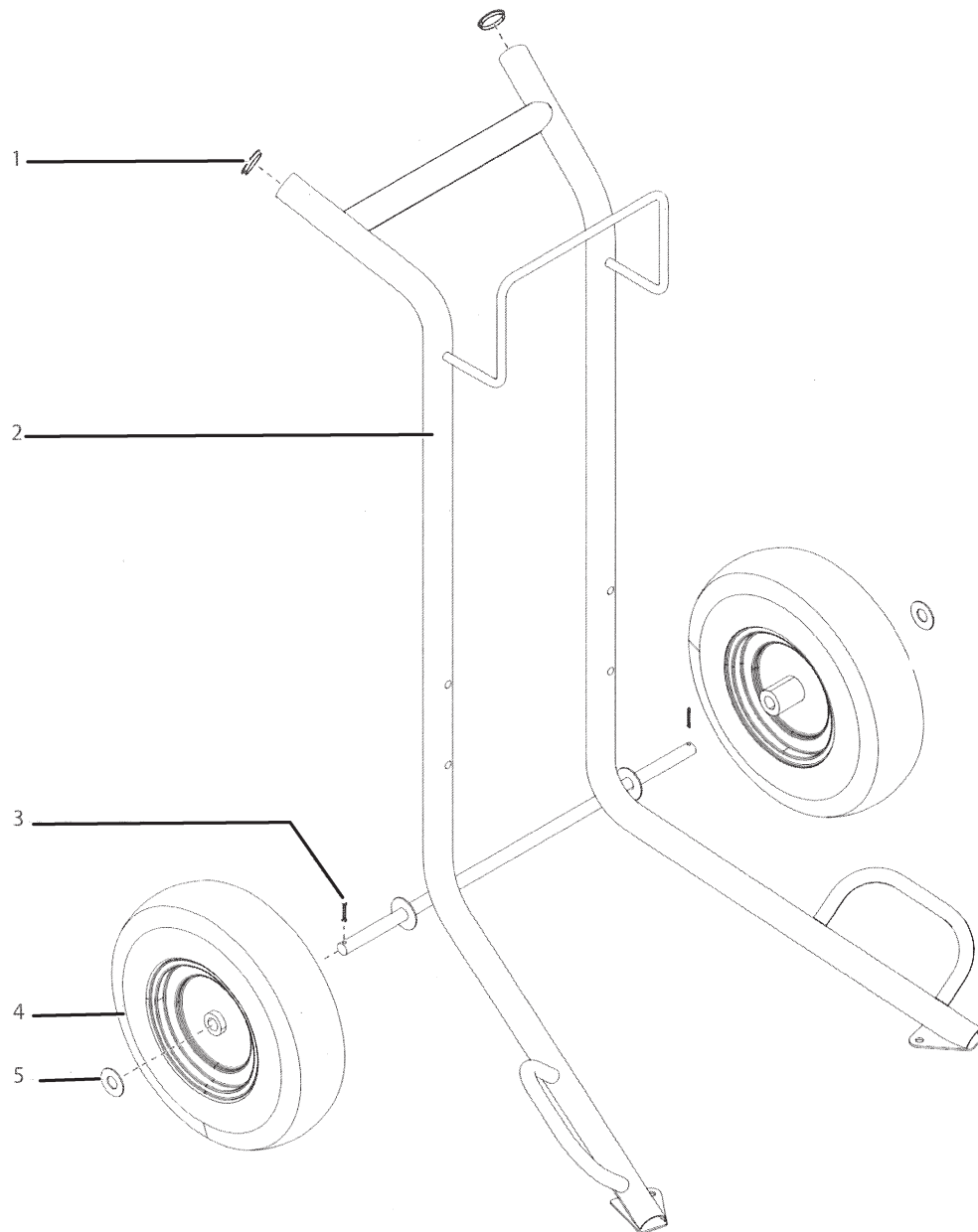

PC10451064-7

Titan PowrCoat1045 1064



POS	品番	品名	数量	定価	備考
1	0533860	プラグ	2	300	
2	0533861	カート溶接組立	1	127,000	
3	0533441	ピン	2	100	
4	670-105	ホイール	2	17,000	
5	0533863	ホイールスペーサー	2	200	

PC10451064-7