

メインアセンブリ

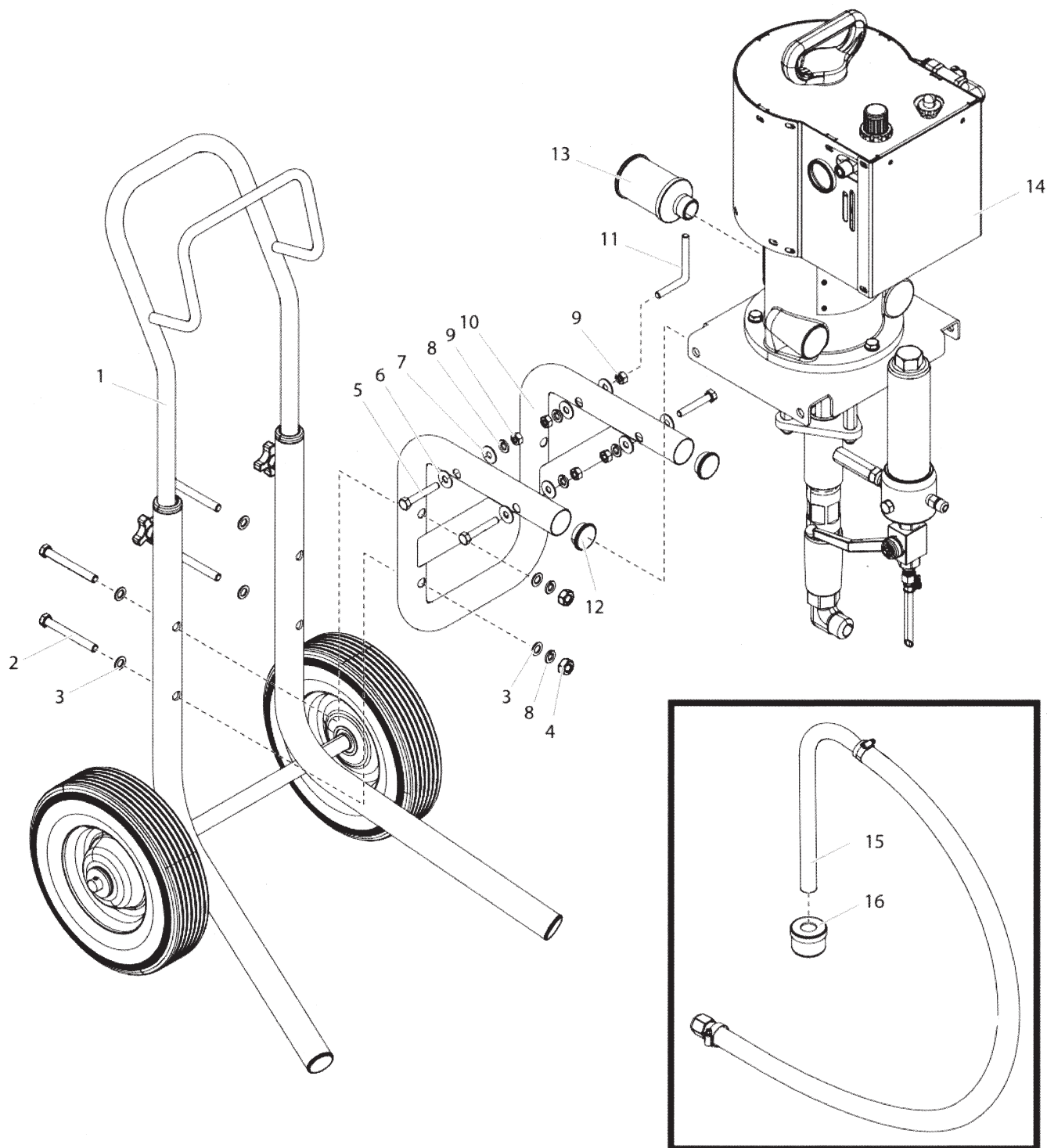

PC630-1

POS	品番	品名	数量	定価	備考
1	0533245	カート	1	90,000	
2	9805464	ネジ	4	250	
3	9805465	ワッシャー	8	100	3/8 インチ× 3 ミリ
4	9805466	ナット	4	100	
5	9805467	ネジ	3	150	3/8 インチ× 2 インチ
6	0509285	ワッシャー	4	180	
7	9805465	ワッシャー	4	100	
8	0509292	ロックワッシャー	8	180	
9	9805466	ナット	5	100	
10	0533246	壁取り付け部	1	19,800	
11	0533580	フック	1	900	
12	0533553	プラグ	2	300	1-1/4 インチ
13	830-340	マフラー	1	35,300	
14		モーターポンプアッセンブリ	1		
15	0533247	サクシヨンホースセット	1	24,900	16 含む
16	0533443	フィルタースクリーン 1/2	1	2,900	
	0533248	サクシヨンホースセット		27,000	オプション 55 ガロン用 16 含む

PC630-1

モーター・ポンプアセンブリ

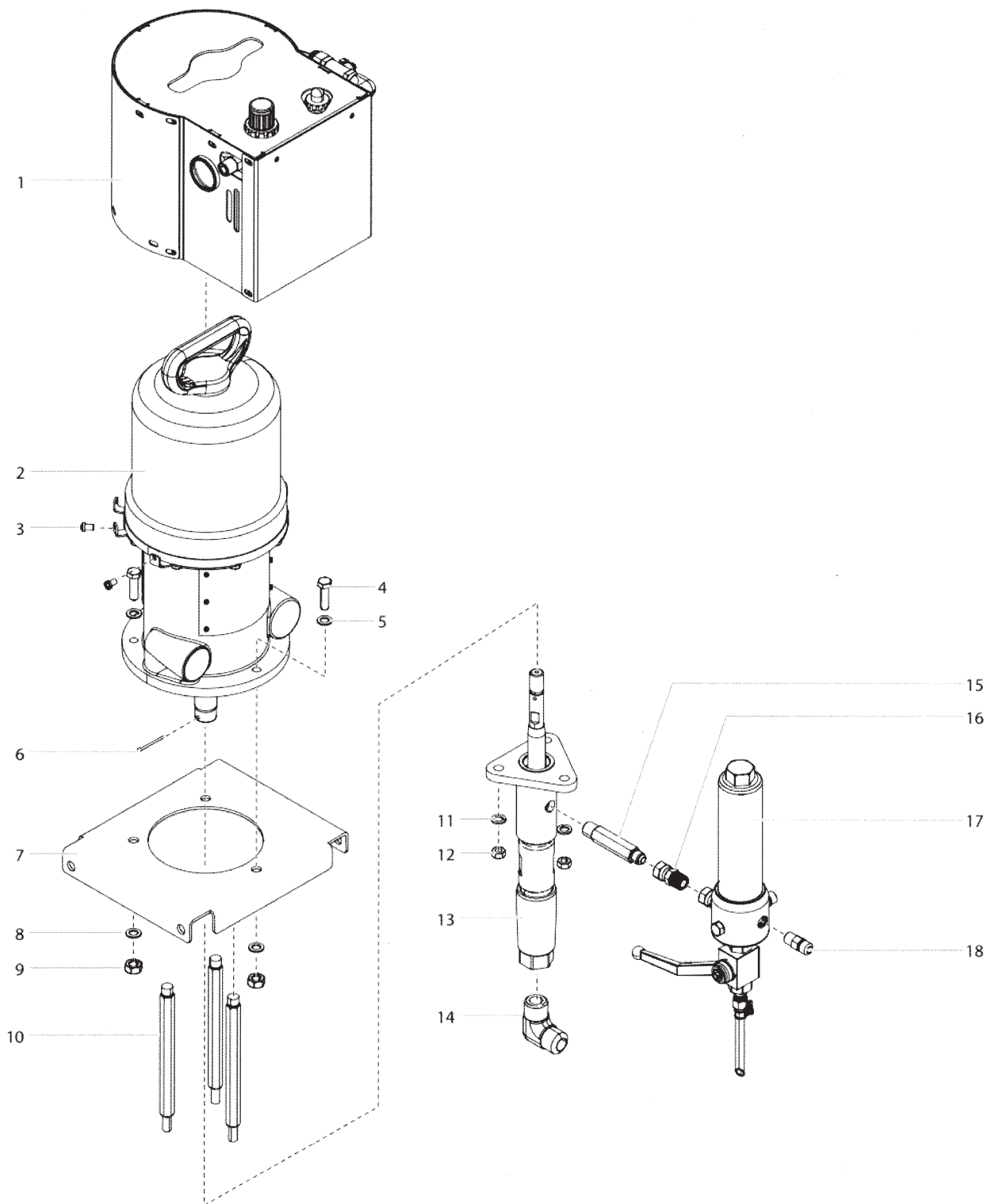

PC630-2

POS	品番	品名	数量	定価	備考
1		上部カバーアッセンブリー	1		
2	0533250	エアーモーター組立	1	208,500	
3	0533463	カバーねじ	4	100	
4	0533448	ネジ	1	100	
5	0533628	ワッシャー	1	100	
6	0533441	ピン	1	100	
7	0533450	ブラケット	1	10,000	
8	51357	ロックワッシャー	1	100	
9	0533374	ナット	1	100	
10	0533625	支柱	3	2,000	
11	0509292	ロックワッシャー	3	180	
12	9805466	ナット	3	100	
13	0533254	ポンプアッセンブリ	1	178,500	
14	0533631	エルボ 90°	1	6,000	
15	0533632	フィッティング	1	1,600	
16	0533633	ニップル	1	1,500	
17	0533255	フィルターアッセンブリ	1	63,000	
18	0533634	吐出口フィッティング	1	890	

PC630-2

上部カバーアセンブリ

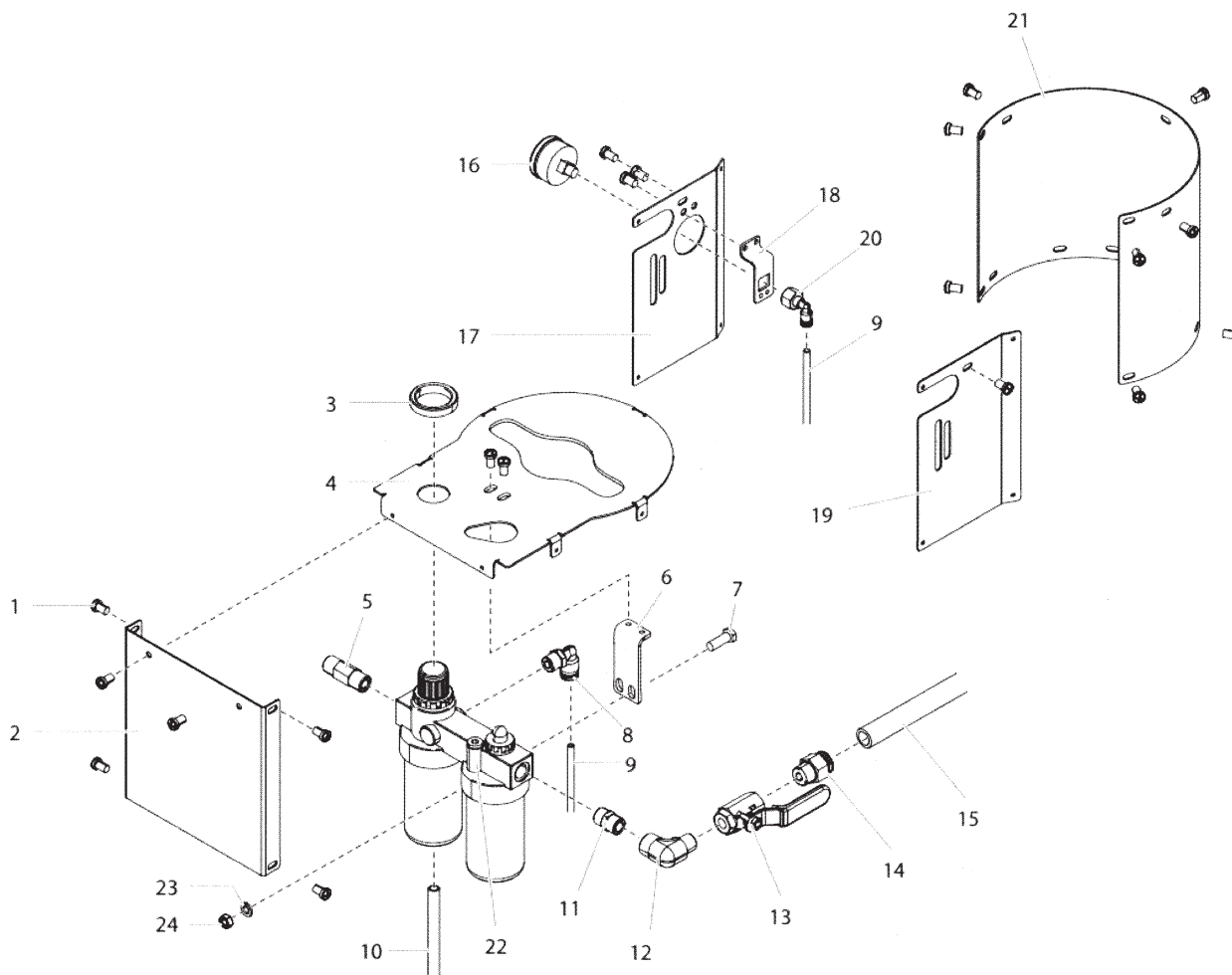

PC630-3

POS	品番	品名	数量	定価	備考
1	0533463	カバーねじ	19	100	
2	0533465	フロントカバー	1	5,000	
3	0533466	リング	1	500	
4	0533468	上部カバー	1	11,500	
5	0533470	フィッティングエアインレット	1	650	3/8PT(M) × 3/8PT(M)
6	0533592	ブラケット	1	1,500	
7	0533475	ネジ	1	100	1/4 × 1/2 インチ
8	0533496	エルボ 90°	1	700	
9	0533478	PE チューブ	1	100	8と20を接続 4 × 2.5 × 130mm
10	0533479	ルブリケータードレンホース	1	150	PU 6 × 4 × 740mm
11	0533482	ニップル	1	300	3/8PT(M) × 3/8PT(M)
12	0533593	エルボ 90°	1	1,200	
13	0533594	ボールバルブ	1	2,000	3/8 × 3/8(F)
14	0533621	コネクター	1	1,300	1/4PT(M) × 10mm
15	0533595	PU エアチューブ	1	200	12 × 8 × 300mm
16	0533846	圧力計	2	1,400	
17	0533616	カバー左	1	6,700	
18	0533490	ブラケット	2	1,800	
19	0533495	カバー右	1	5,000	
20	0533491	エルボ 90°	1	800	
21	0533501	リアカバー	1	10,500	
22	0533512-1	フィルターレギュレーター ルブリケーターセット	1	17,500	
23	9821503	平ワッシャー	1	190	1/4
24	9810108	六角ナット	1	190	1/4

PC630-3

エアモーターアSEMBリ

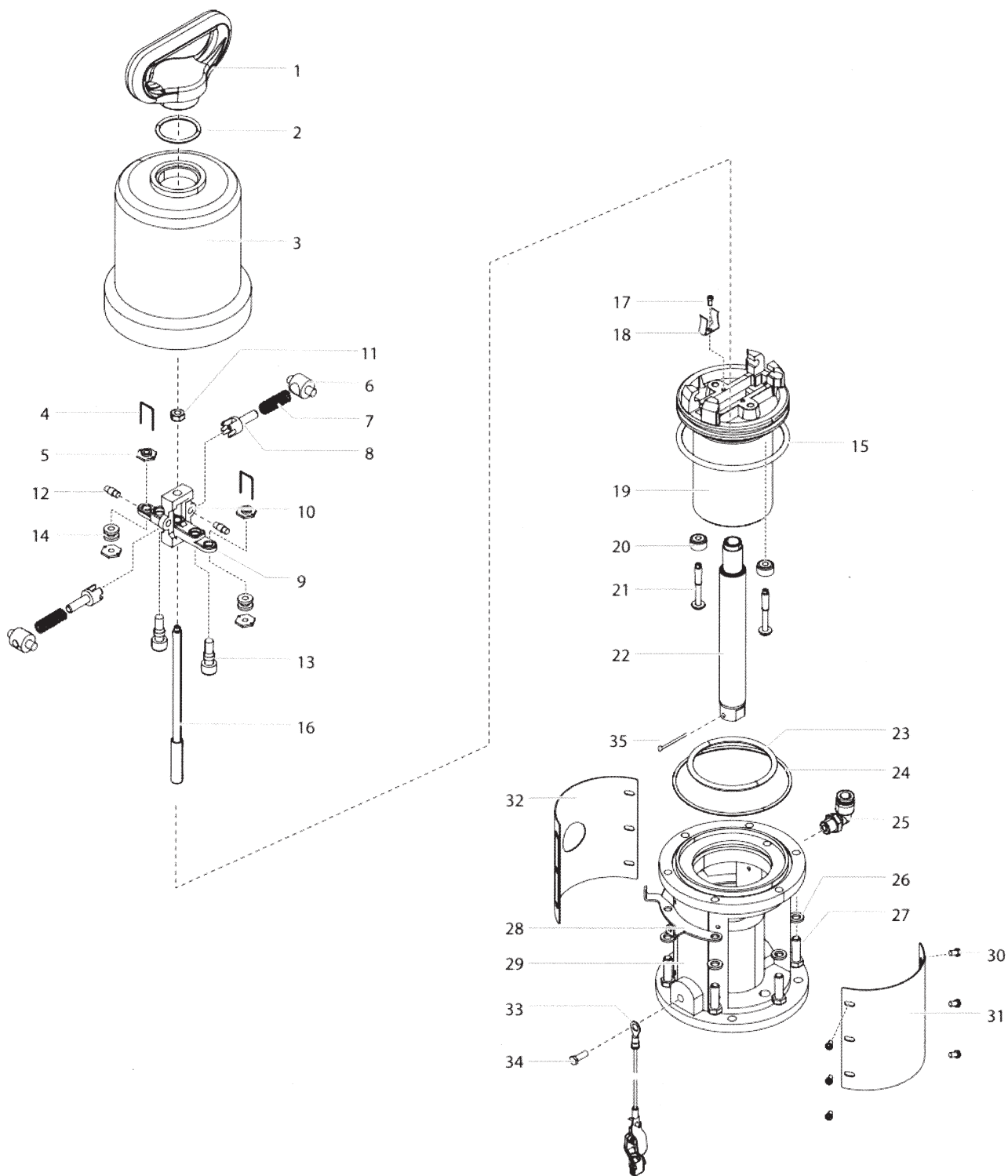

PC630-4

POS	品番	品名	数量	定価	備考
1	0533392	リングリフト	1	5,500	
2	0533365	Oリング	1	450	
3	0533393	エアシリンダーモーター	1	49,000	
4	0533367	ロックワイヤー	2	540	
5	0533368	調整ナット	4	600	
6	0533369	ロッカートグル	2	1,300	
7	0533370	スプリング	2	700	
8	0533371	アームトグル	2	1,700	
9	0533596	アクチュエーターバルブ	1	5,200	
10	0533373	トリップロッドヨーク	1	6,000	
11	0533374	ナット	1	100	5/16 × 18TPI
12	0533375	トグルピン	2	800	
13	0533376	バルブポペット	2	680	
14	0533377	グロメット	2	360	
15	0533597	Oリング	1	720	
16	0533587	トリップロッド	1	2,400	
17	0533380	ネジ	2	100	5/32 × 1/4
18	0533381	スプリングクリップ	2	1,100	
19	0533394	ピストン	1	42,000	
20	0533383	バルブステムポペット	2	800	
21	0533384	バルブステム	2	800	
22	0533395	ピストンロッド	1	10,500	
23	0533397	Oリング	1	680	
24	0533396	シールフラット Oリング	1	680	
25	0533588	エルボ 90°	1	1,600	
26	51357	ロックワッシャー	8	100	
27	0533399	ネジ	8	100	
28	0533503	ブラケット	2	1,800	
29	0533400	モーターベース	1	52,000	
30	0533504	ネジ	12	100	5/32 × 1/4 インチ
31	0533506	フロントカバー	1	4,500	
32	0533508	リアカバー	1	6,000	
33	0533509	アース線	1	1,700	
34	0533510	接地ネジ	1	100	
35	0533441	ピン	1	100	
	0533925	エアーモーターサービスキット 6 インチ		13,300	4,5,13,14,15,18,20,22,23 を含む

流体ポンプアセンブリ

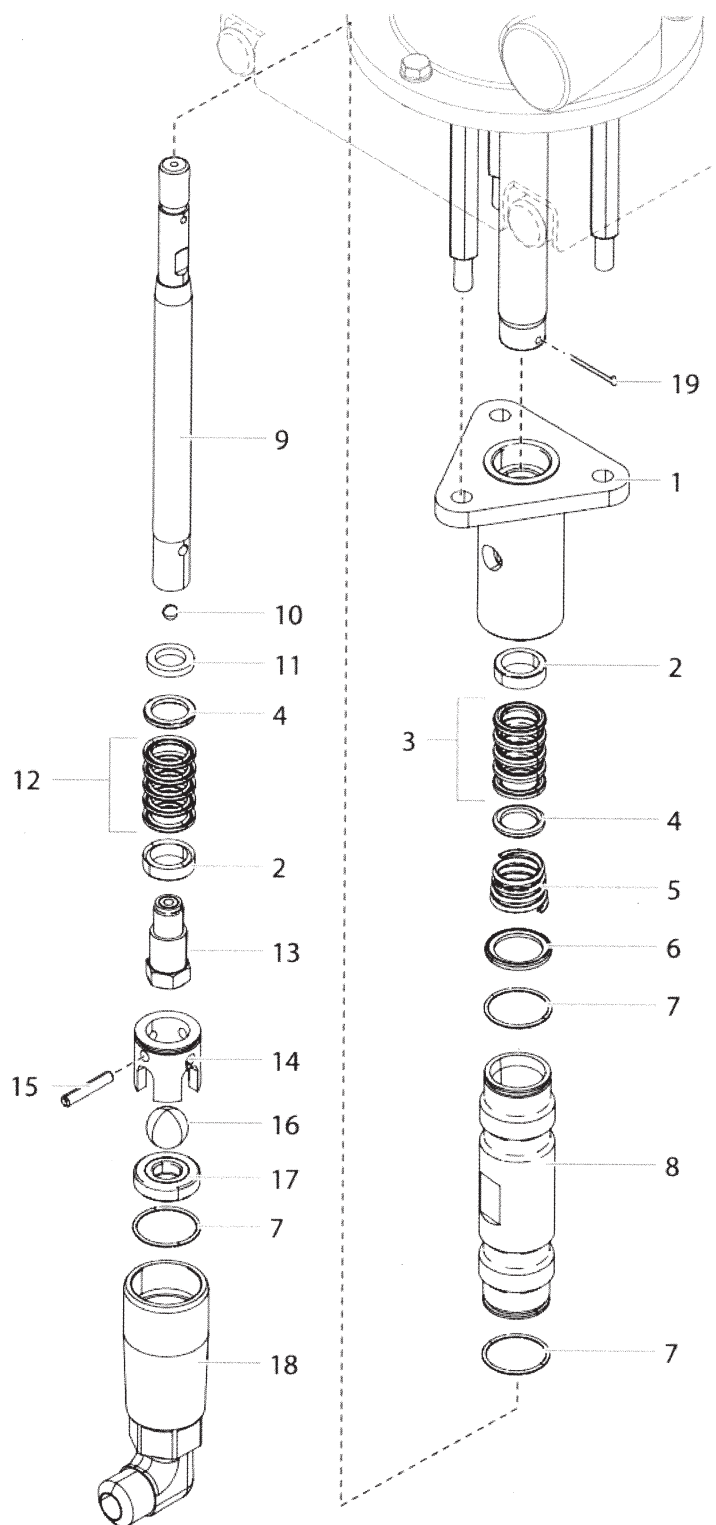

PC630-5

POS	品番	品名	数量	定価	備考
1	0533600	ポンプブロック	1	30,000	
2	0533601	グランドメス	1	1,200	
3	0533603	Vパッキンテフロン	5	1,100	
4	0533604	グランドオス	1	1,200	
5	0533406	上部パッキンスプリング	1	3,600	
6	0533606	ガasket	1	1,000	
7	0533408	Oリング テフロン	4	600	
8	0533608	シリンダー	1	40,500	
9	0533609	ピストンロッド	1	19,500	
10	569-016	ボール	1	300	3/8 インチ
11	0533610	リテーナー	1	550	
12	0533603	Vパッキンテフロン	5	1,100	
13	0533611	ピストンシートアッセンブリ	1	14,000	
14	0533612	ボールケージアッセンブリ	1	6,500	
15	0533613	ボールピン	1	500	
16	211-129	ボール	1	5,000	7/8
17	0533614	ボールシート	1	17,000	
18	0533615	フットバルブアッセンブリ	1	15,000	
19	0533441	ピン	1	100	
	0533934B	液体ポンプサービスキット 630		22,000	2,3,4,7,10,12,16,19 およびロックタイトとロックタイトシーラント 426-051 を含む

PC630-5

高圧フィルター

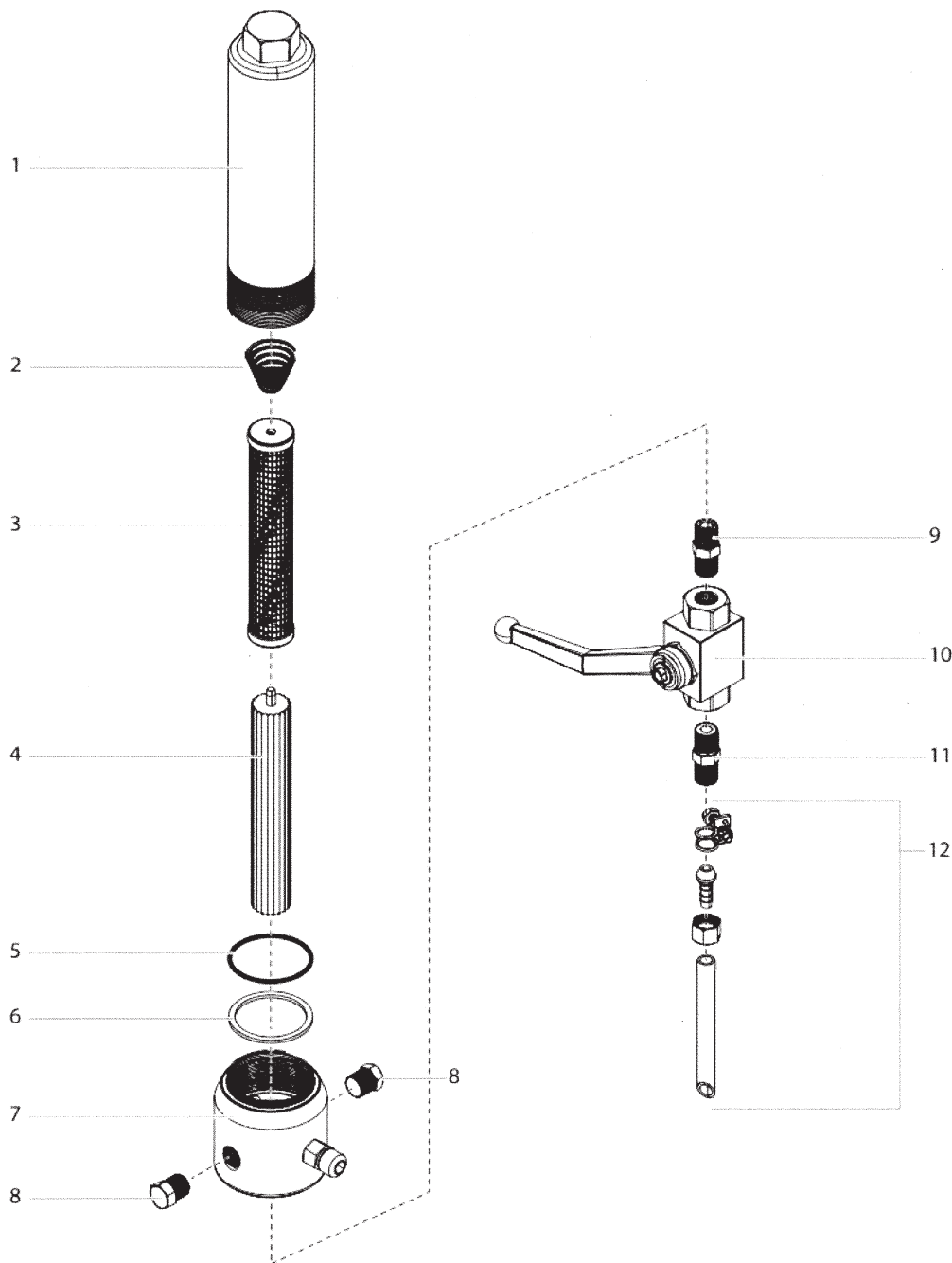

PC630-6

POS	品番	品名	数量	定価	備考
1	0533636	フィルターキャップ	1	18,000	
2	0533513	スプリング	1	1,100	
3	0533514	フィルターエレメント 60 メッシュ	1	4,900	
4	0533515	フィルターサポート	1	2,200	
5	0533533	Oリング PTFE	1	400	
6	0533523	ガスケット PTFE 薄い	1	400	
7	0533637	フィルター本体	1	16,000	
8	0533638	パイププラグ	2	250	1/4 インチ
9	0533639	ニップル	1	300	
10	0533517	リリーフバルブアセンブリ	1	10,300	
11	0533634	吐出口フィッティング	1	890	
12	0533127	リターンチューブ Assy.	1	1,800	

PC630-6

カートアセンブリ

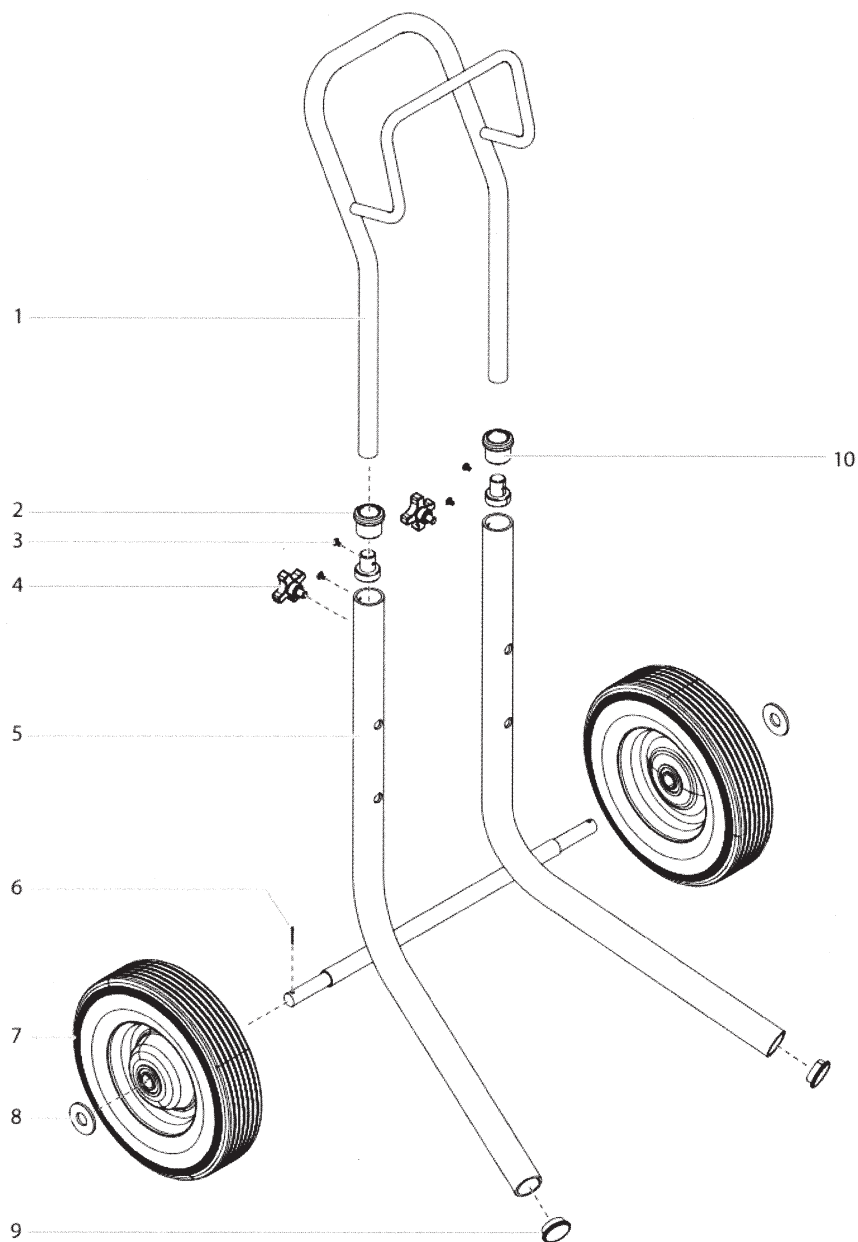

PC630-7

POS	品番	品名	数量	定価	備考
1	0533545	ハンドルアッセンブリ	1	20,000	
2	0533546	ハンドルスリーブ	2	950	
3	0533504	ネジ	4	100	5/32 × 1/4 インチ
4	0533548	ノブ	2	500	
5	0533549	カート	1	20,000	
6	0533550	ピン	2	100	1/8 × 1 インチ
7	0533551	ホイール	2	10,000	10 × 7.5 インチ
8	0533552	ホイールスペーサー	2	100	5/8 インチ
9	0533553	プラグ	2	300	1-1/4 インチ
10	0533619	スリーブ	2	1,200	

PC630-7