

高圧ポンプ及び配管図

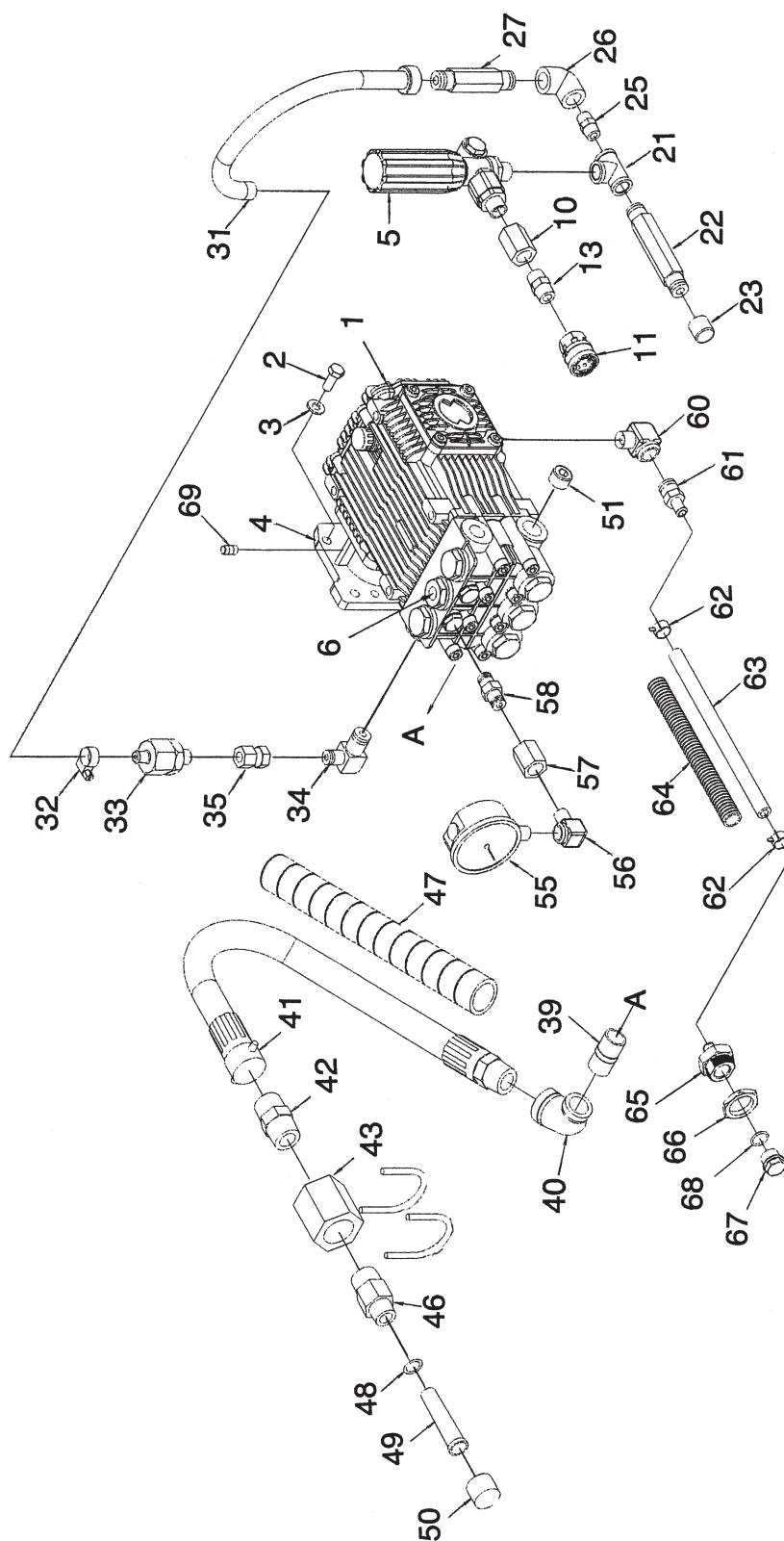

IC40060A

POS	品番	品名	数量	定価	備考
1	2112310	高圧ポンプ	1	300,000	
2	2112080	小径六角ボルト	4	270	M8 × 5
3	2112114	皿バネ	4	150	φ 8
4	2112330	フランジ	1	51,100	
5	2112350	アンローダバルブ	1	58,200	3CCR
6	2112331	バルブプラグ	1	4,200	
10	2104763	ソケット	1	1,300	R3/8F
11	2118067	カプラーソケット	1	4,400	SUS3/8F
13	2104003	ニップル	1	1,100	R3/8
21	2104902	ティー	1	4,300	SUS3/8
22	2112082	リターンニップル・Bs	1	4,200	G3/8M × R3/8M × 100
23	2112081	ポリキャップ	1	270	3/8
25	2103037	ニップル	1	910	R3/8 BSBM
26	2104948	エルボ	1	3,400	SUS3/8
27	2112083	長ニップル	1	3,200	3/8 × 80BSBM
32	2240002	ホースバンド 25	1	730	17 ~ 25
33	2112332	自動エア抜き装置 6 型	1	9,000	
34	2104218	異径エルボフィッティング	1	2,600	G3/8 × R1/2M
35	2104463	袋ナット付メスアダプター	1	1,700	G3/8F × R3/8F
39	2104925	バレルニップル	1	6,100	R1/2・SUS
40	2104954	異径エルボ	1	6,100	R3/8F × R1/2F
41	2112333	バイパスホース	1	10,200	
42	2103039	ニップル	1	3,100	
43	2104765	ソケット	1	3,500	R3/4F
46	2112334	異径長ニップル	1	2,300	1/2 × 3/4 × 60
47	2112335	スパイラルチューブ	1	540	10 × 13 × 250
48	2112110	Oリング	1	150	10.82 × 1.78
49	2510144	ラインストレナー	1	3,200	1/2
50	2112086	ポリキャップ	1	270	
51	9904409	六角穴付プラグ	1	500	R1/2
55	2115555	圧力計・立込み	1	13,400	φ 63・30MPa
56	2104622	オスメスエルボ	1	2,400	R1/4
57	2104762	ソケット	1	1,100	R1/4F
58	2104002	ニップル	1	1,050	R1/4M
60	2104620	オスメスエルボ	1	5,600	R3/8
61	2103483	ホースニップル	1	2,300	R3/8 × φ 10.5
62	2112088	ホースクリップ	2	270	φ 12.5
63	2112336	オイルドレンホース	1	1,100	8 × 13 × 230
64	2112337	スリットチューブ	1	400	
65	2112338	ポンプオイルドレン金具	1	2,300	
66	2112339	ロックナット	1	780	3/4
67	2112038	ドレンプラグ	1	1,300	G3/8
68	2112151	Oリング	1	150	14.00 × 1.78

高圧ポンプ (PN 2112310)

※ 2112310 は、Pos.61,63,65,46 は含まれておりません

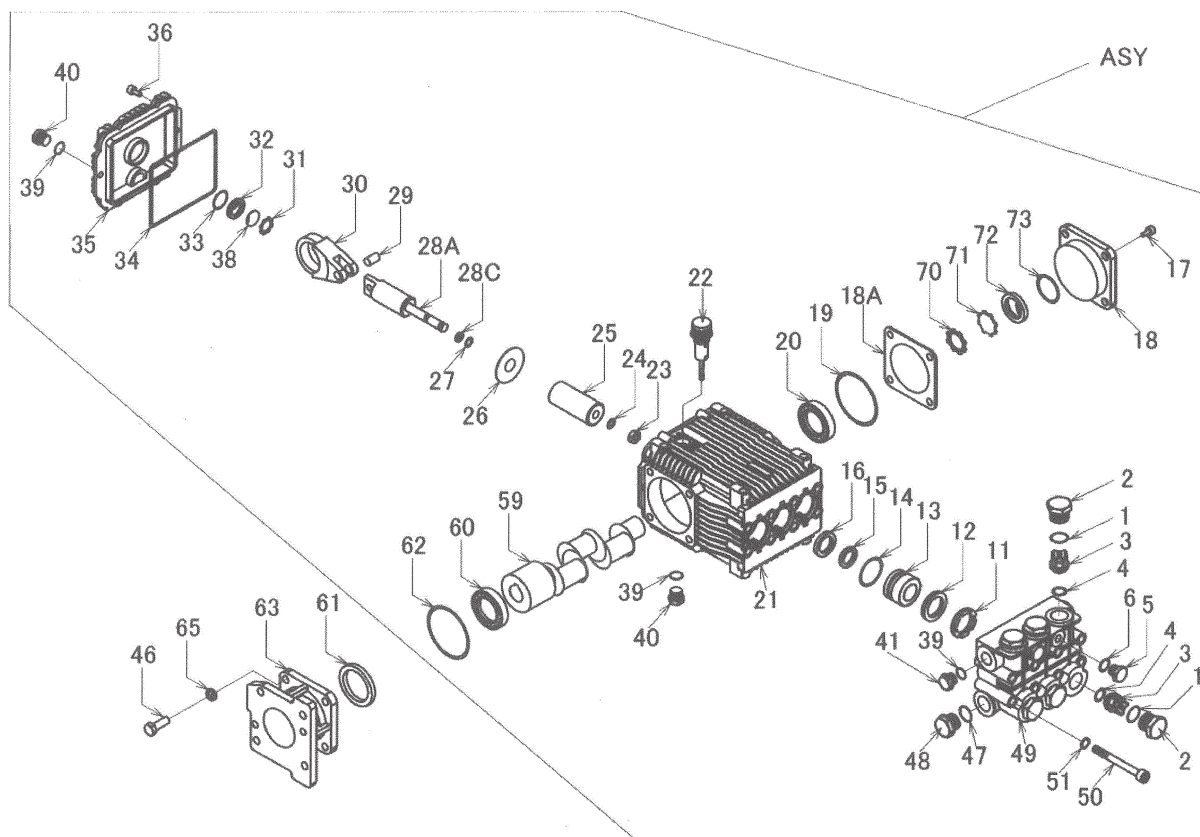

IC40061B

WZ16-200NSSP II



POS	品番	品名	数量	定価	備考
1	2112109	Oリング	○ 6	150	17.86 × 2.62
2	2112003	バルブプラグ	6	2,700	
3	2112311	バルブセット	○ 6	2,600	
4	2112125	Oリング	○ 6	150	15.54 × 2.62
5	2112006	プラグ	2	1,300	G1/4
6	2112110	Oリング	2	150	10.82 × 1.78
11	2112008	サポートリング	● 3	1,600	
12	2112009	高圧シール	● 3	5,200	
13	2112010	シールリテーナー	3	3,900	
14	2112011	Oリング	● 3	270	
15	2112012	低圧シール	● 3	2,700	
16	2112013	オイルシール	3	2,300	
17	2112014	六角穴付ボルト	4	150	
18	2112312	エンドカバー	1	8,400	Pos.70,71,72 含む
18A	2112016	調整シム 0.1 mm	0 ~ 3	400	
18A	2112017	調整シム 0.2 mm	0 ~ 3	400	
19	2112018	Oリング	1	650	
20	2112019	ベアリング	1	5,200	30304
21	2112313	クランクケース	1	83,200	
22	2112021	ディップスティック	1	3,100	
23	2112022	プランジャーナット	3	650	
24	2112023	ワッシャー	□ 3	270	8 × 13 × 0.5
25	2112024	プランジャー	□ 3	10,100	φ 18
26	2112314	スリンガーリング	□ 3	520	
27	2112141	Oリング	□ 3	150	4.48 × 1.78
28A	2112027	プランジャーガイド	3	13,500	
28C	2112028	バックアップリング	□ 3	520	
29	2112029	ガイドピン	3	1,100	
30	2112030	コンロット	3	17,000	
31	2112031	スラストリング	3	450	
32	2112032	オイルサイトグラス	1	650	
33	2112146	Oリング	1	270	20.24 × 2.62
34	2112315	Oリング	1	650	φ 106 × 3
35	2112316	後部カバー	1	12,000	
36	2112317	六角穴付ボルト	6	400	M6 × 14
38	2112318	ディスク	1	270	
39	2112151	Oリング	3	150	14.00 × 1.78
40	2112319	六角プラグ	3	1,500	G3/8
42	2112320	Oリング	3	270	φ 18.77 × 1.78
43	2112321	Oリング	3	650	
46	2112039	フランジボルト	4	400	M8 × 20
47	2112154	Oリング	1	270	17.5 × 2.00
48	2112041	プラグ	1	2,200	G1/2
49	2112042	ポンプヘッド	1	150,000	
50	2112043	六角穴付ボルト	8	270	
51	2112044	ワッシャー	8	270	
59	2112045	クランクシャフト	1	56,700	
60	2112046	ベアリング	1	10,700	
61	2112047	オイルシール	1	2,300	
62	2112048	Oリング	1	650	
63	2112330	フランジ	1	51,100	配管図参照
65	2112114	皿バネ	4	150	φ 8
70	2112322	スラストリング	1	1,600	
71	2112323	ディスク	1	400	
72	2112324	オイルサイトグラス	1	7,300	
73	2112325	Oリング	1	270	φ 34.6 × 2.62
	2112902	バルブ仕組キット	○	9,400	Pos.1,3,4 (各 6 ケ入り)
	2112922	シールキット	●	16,800	Pos.11,12,14,15 (各 3 ケ入り)
	2112942	プランジャキット	□	19,900	Pos.24,25,26,27,28C (各 3 ケ入り)

アンローダーバルブ (PN 2112350)

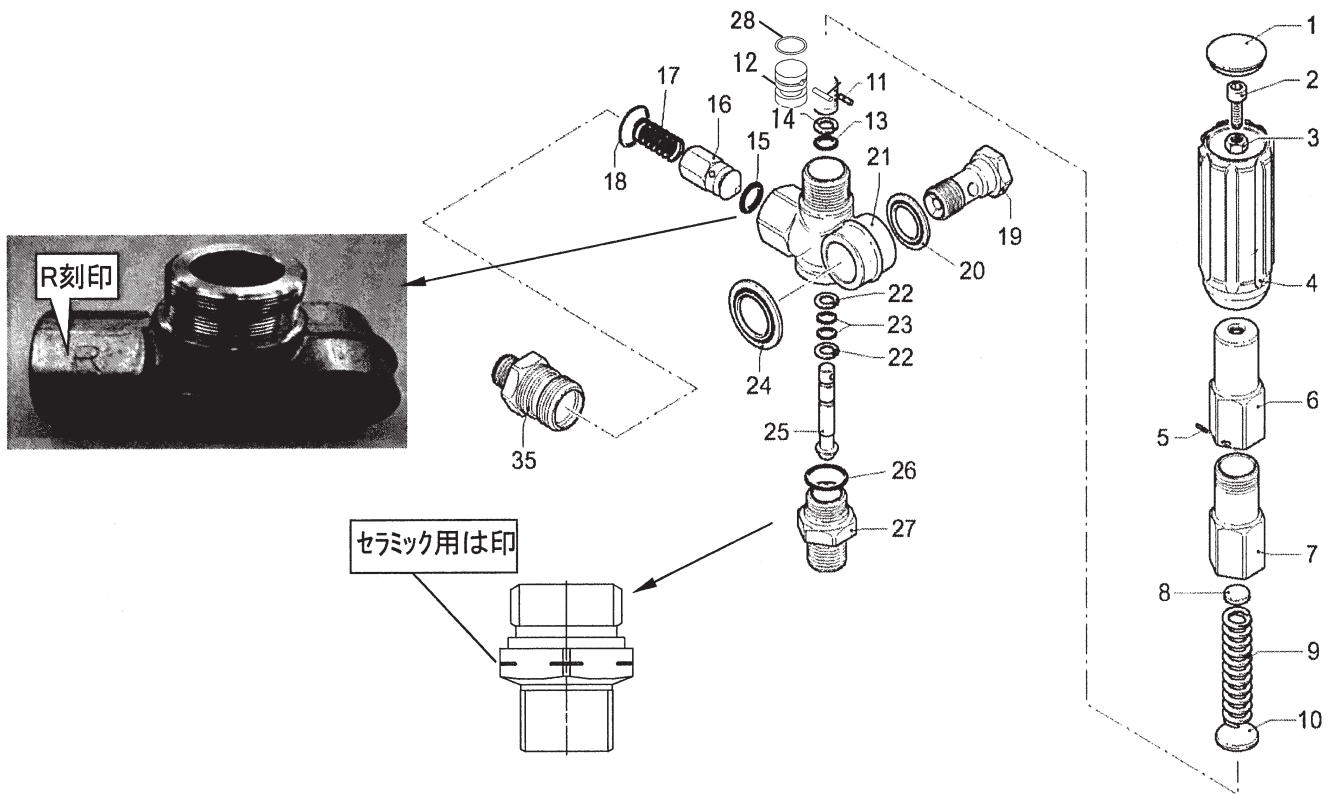

IC40062A

POS	品番	品名	数量	定価	備考
1	2112271	プラグ	1	430	
2	9900318	六角穴付ボルト	1	360	M8 × 20
3	2112272	六角ナット	1	150	M8
4	2112273	調整ノブ	1	910	
5	2112274	ピン	1	650	
6	2112275	調整ナット	1	16,400	
7	2112276	スプリングガイド	1	14,700	
8	2112277	スプリングプレート	1	5,800	
9	2112278	圧力調整スプリング	1	2,000	
10	2112279	スラストシート	1	1,300	
11	2112295	ピン	1	2,200	
12	2112296	アッパーピストン	1	9,400	
13	2112282	Oリング	1	150	
14	2112283	バックアップリング	1	270	
15	2112284	Oリング	1	270	
16	2112285	チェックバルブ	1	3,500	
17	2112286	チェックバルブスプリング	1	780	
18	2112154	Oリング	1	270	17.5 × 2.00
19	2112297	アウトレットプラグ Assy	1	4,300	
20	2112298	Oリング	1	150	φ 11.91 × 2.62
21	2112289	バルブボディ	1	17,700	
22	2112290	バックアップリング	2	520	
23	2112141	Oリング	2	150	4.48 × 1.78
24	2112291	シールパッキン	1	2,300	
25	2112292	ローワーピストン	1	12,500	
26	2112197	Oリング	1	150	17.17 × 1.78
27	2112293	バルブシート	1	8,300	
28	2112299	Oリング	1	910	φ 11 × 1
35	2112294	吐出口フィッティング	1	5,200	

LC40062A

吸・余水ツインホース

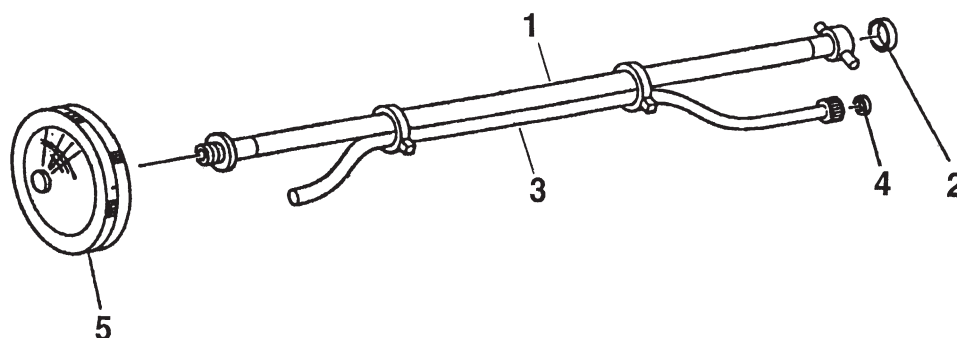

ID40002B

POS	品番	品名	数量	定価	備考
1	2116150	吸水ホース	1	10,000	G1/2 × 3m・Oリング付
2	2116021	Oリング	(1)	270	P12.5・G1/2
3	2116151	余水ホース	1	5,900	G3/8 × 3m・Oリング付
4	2116022	Oリング	(1)	270	1A・6 × 3
5	2116320	ストレーナー・円盤	1	4,200	G3/4F

LD40006B-3