

全体図

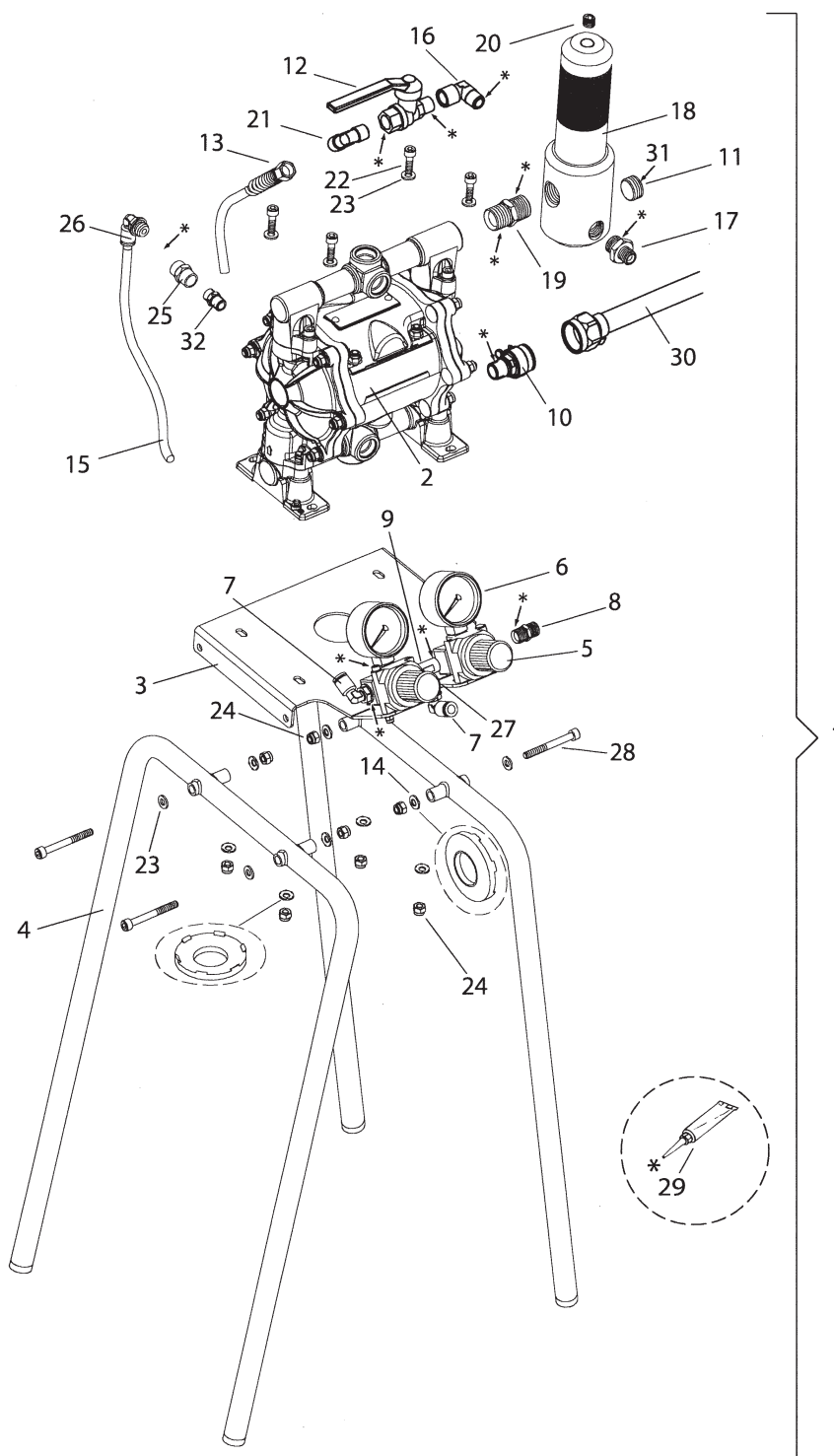

Zip52 ECO new (シリアル No.2024-23000 以降)



POS	品番	品名	数量	定価	備考
1	U731.00	Zip52ECO ポンプ	1		
2					
3					
4	T6203.00	フレーム	2	20,000	
5	2384362	エアレギュレーター	2	12,600	
6	P936.00	圧力計	2	4,500	
7	9992103	エルボユニオン	2	2,900	
8	M205.04	ニップル	1	640	R1/4
9	M340.00	ティー	1	2,200	R1/4
10	2329560	サクシオンホースフィッティング	1	9,900	MM-R1/2xM36x2
11	M254.14A	六角穴付プラグ	1	800	R1/2
12	M109.00	リターンバルブ	1	5,300	R1/4
13	S401.00	リターンチューブ	1	3,400	φ 8 × φ 6 × 1600
14	3155401	歯付ワッシャ	8	270	
15	S103.07N	エアチューブ	1	2,900	φ 8x φ 6x1000
16	9992265	エルボ	1	2,400	
17	M618.62	ホースフィッティング	1	1,600	R1/2xG3/8
18	T4005.00ALS	フィルターセット	1	75,100	
19	2104004	ニップル	1	1,900	R1/2
20	9904407	プラグ	1	250	1/4
21	9998039	エルボフィッティング	1	2,700	G1/4MxR1/4M
22	9900312	六角穴付ボルト	4	210	M6 × 20
23	9920103	平ワッシャー	8	190	M6
24	9910204	ゆるみ止め付六角ナット	8	260	
25	M279.00	ソケット	1	750	
26	9998253	フィッティング	1	4,600	1/4 × 1/8
27	9985682	リダクションフィッティング	1	1,900	
28	9900317	六角穴付ボルト	4	230	M6 × 55
29		ロックタイト 542			
30	2324110	サクシオンホースセット	1	33,100	DN16 フィルター付
31		ロックタイト 577			
32	B0177.14A	異径ニップル	1	4,400	

LE10004D

塗料ポンプ

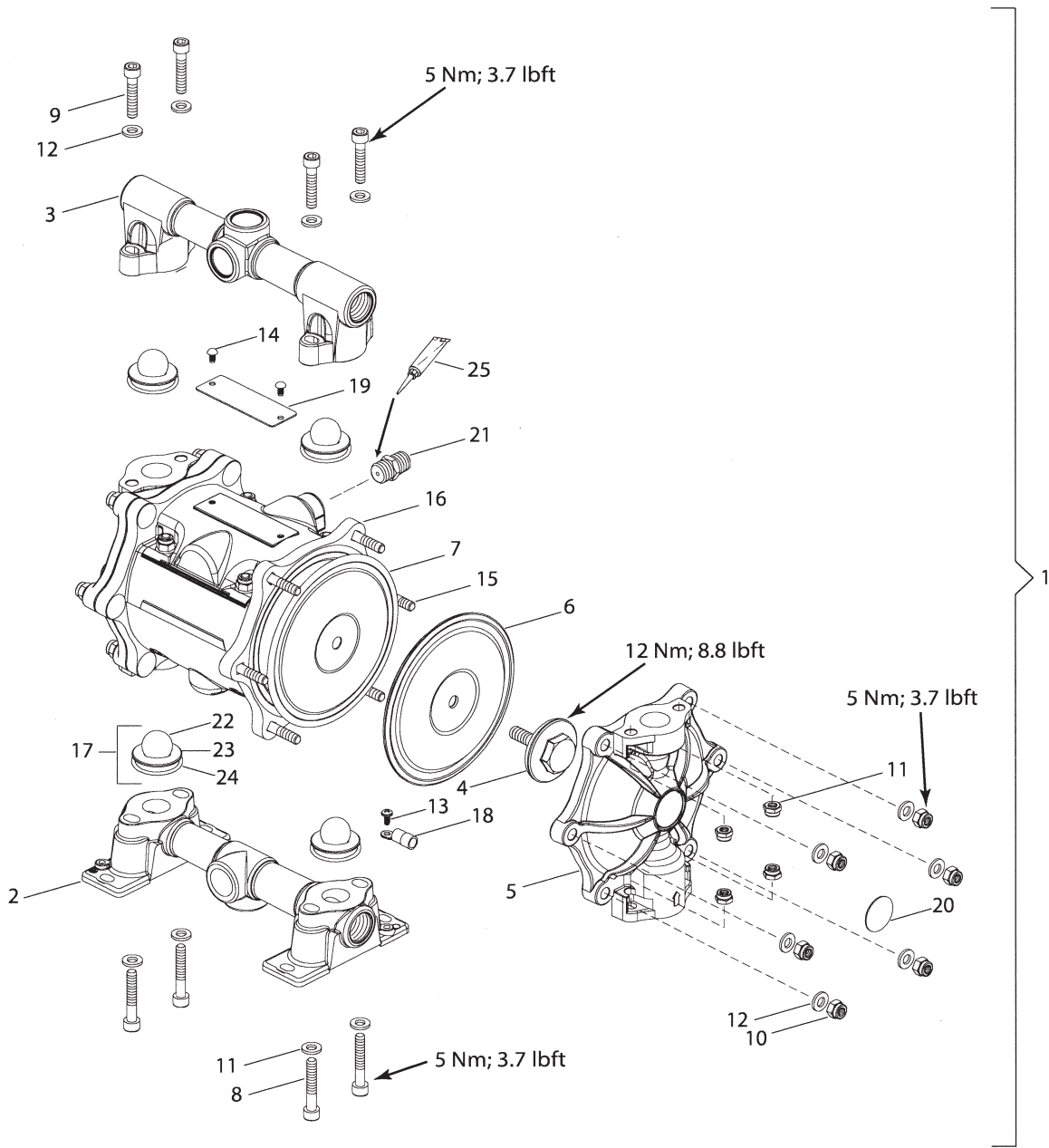

B_04058

Zip52 ポンプ部 2

POS	品番	品名	数量	定価	備考
1					
2	F184.01	マニホールド	1	16,400	吸入
3	F185.01	マニホールド	1	21,000	吐出
4	F834.07R	ダイヤフラム押え	2	3,900	
5	F978.01	ダイヤフラムカバー	2	11,900	
6	G921.07B	ダイヤフラム	2 ●	10,800	
7					
8	9900333	六角穴付ボルト	4	230	M6 × 35
9	9900338	六角穴付ボルト	4	210	M6 × 30
10	9910204	ゆるみ止め付六角ナット	12	260	
11	9910204	ゆるみ止め付六角ナット	8	260	
12	9920103	平ワッシャー	20	190	M6
13	K1012.62	鍋タッピンねじ	1	450	
14	K1041.62	リベット	2	370	
15	K1044.62	角根丸頭ボルト	12	450	M6 × 45
16	T6103.00S	エアーモーター	1	79,600	
17	T6105.00	弁セット	4 ●	4,700	
18	Y622.00A	ケーブルラグ	1	480	
19			1		
20			2		
21	B0177.14A	異径ニップル	1	4,400	
22	K805.03	ボール 3/4	4 ●	2,700	
23	B0148.03A	バルブシート	4 ●	3,700	
24	L206.05	Oリング	4 ●○	740	PTFE
25		ロックタイト 542			
	T9080.00B	ポンプサービスセット	●	30,000	Pos.6,17,22,23,24
	T9077.00	Oリングセット	○	3,300	

LE10005C

モーター

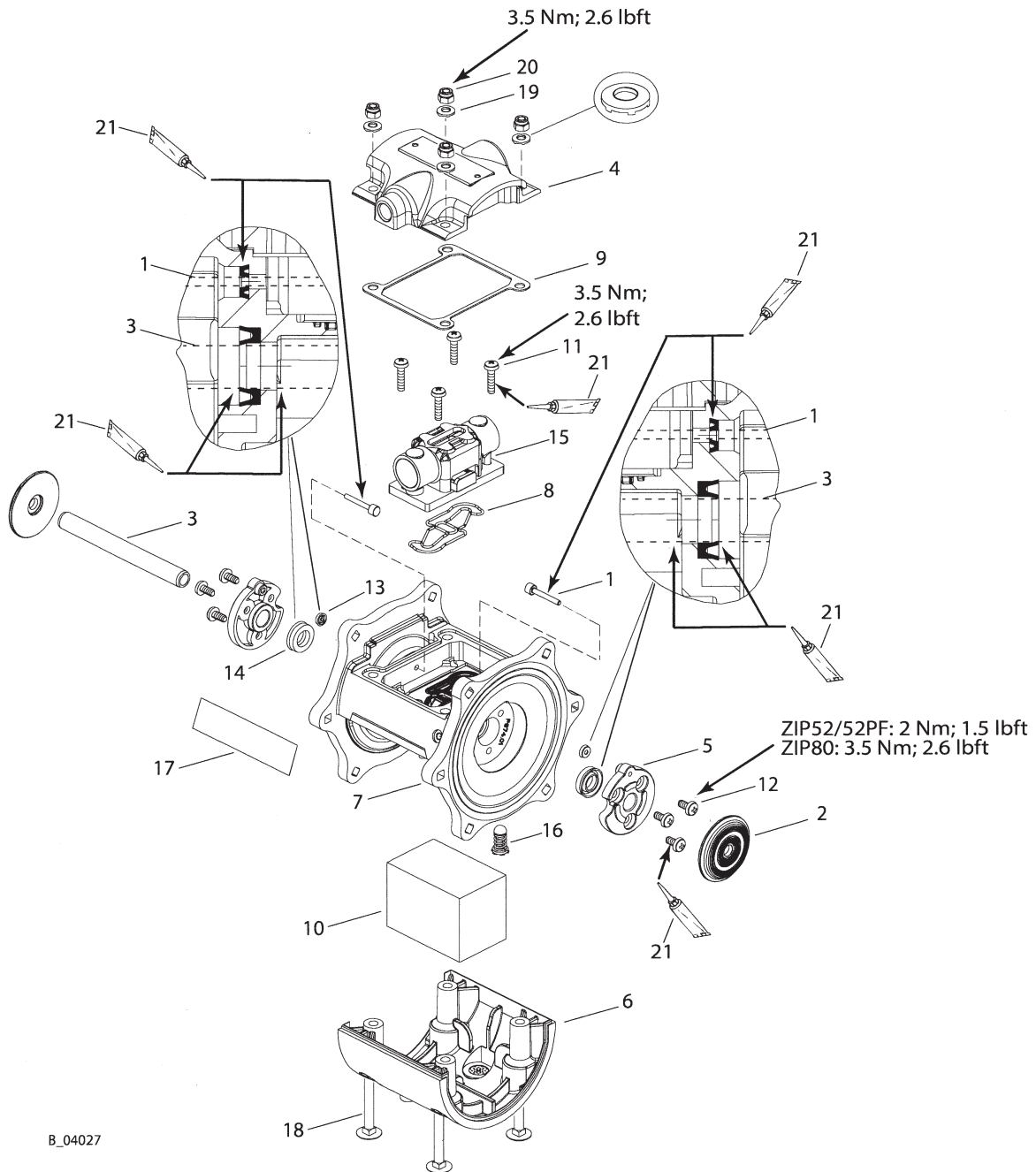

B_04027

IE10011A

POS	品番	品名	数量	定価	備考
	T6103.00S	エアーモーター	1	79,600	
1	B0146.04	プッシュロッド	2	1,700	
2	B0147.71	ダイヤフラム受け	2	3,700	
3	B0150.03S	シャフト	1	4,700	
4	F194.91	上カバー	1	7,500	
5	F829.07	軸受け	2 ●	1,500	
6	F830.07	下カバー	1	4,600	
7	T6103.00A	モーターハウジング	1	25,800	
8	G925.06	ガスケット・切換バルブ	1	750	
9	G7020.06	ガスケット・上カバー	1	930	
10	H618.07	サイレンサー	1	540	
11	K1038.62	十字穴付鍋ねじ	4	450	M5 × 20
12	K1039.62	十字穴付鍋ねじ	6	450	M5 × 10
13	L470.06	ガスケット・小	2 ●	540	
14	L471.06	ガスケット・大	2 ●	540	
15	P4003.00	切換バルブセット	1	36,900	Pos.8,9を含む
16					単品供給不可 Pos.7に含まれる
17					
18	K1040.03	ねじ	4	1,400	
19	3155401	歯付ワッシャ	4	270	
20	K311.03	セルフロックナット M6	4	500	

LE10011A

スタンドセット (Zip52, Zip52ECO 共通)(PN T760.00S)

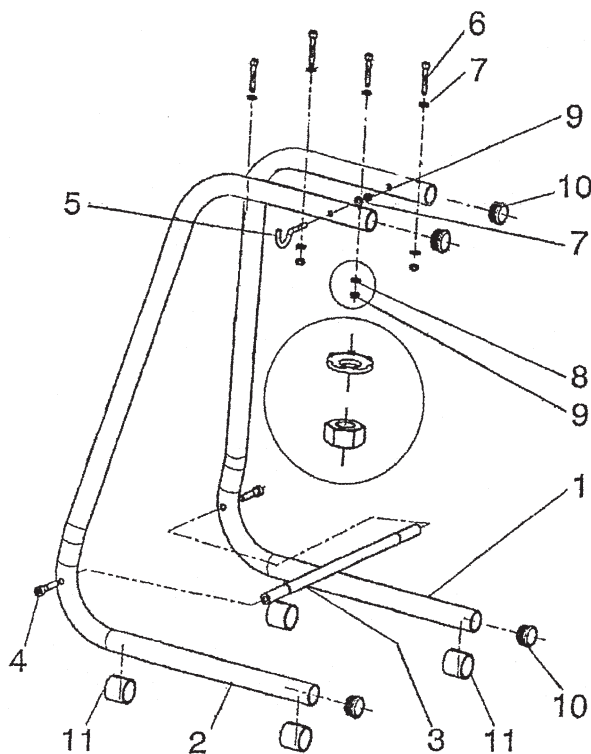

IE00046B

POS	品番	品名	数量	定価	備考
1	E3107.92	スタンド右	1	12,400	
2	E3107.92A	スタンド左	1	12,400	
3	H1156.62	バー	1	5,900	
4	9900309	六角穴付ボルト	2	230	M8 × 40
5	H009.62	ガンフック	1	2,500	
6	9900389	六角穴付ボルト	4	230	M6 × 45
7	9920103	平ワッシャー	5	190	M6
8	3155401	歯付ワッシャ	4	270	
9	9910204	ゆるみ止め付六角ナット	5	260	
10	R204.07	エンドキャップ	4	260	
11	R244.07	スタンドサポート	4	520	

LE00046B

サクシオンセット (Zip52,Zip52ECO 共通)

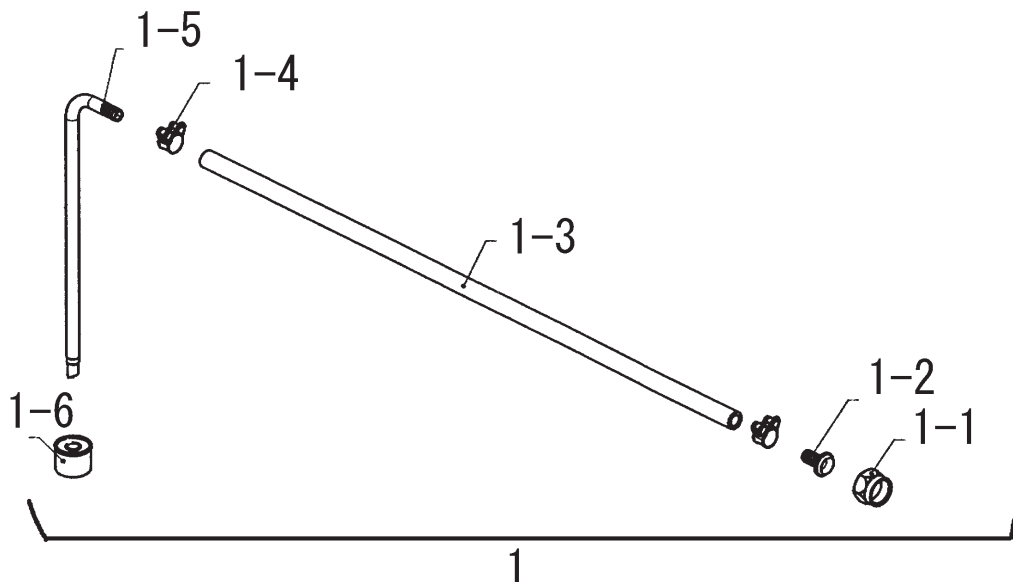

suctionDN16 Zip

POS	品番	品名	数量	定価	備考
1	2324110	サクシオンホースセット	1	33,100	DN16 フィルター付
1-1	253426	ユニオンナット	(1)	1,800	
1-2	2322702	サクシオンニップル	(1)	10,700	
1-3	2323329	LP- ホース D16-PN10 1m	(1)	5,300	
1-4	2323505	ホースバンド	(2)	2,900	
1-5			(1)		単品供給不可
1-6	2323396	サクシオンフィルター DN16・18	(1)	5,400	
	S401.00	リターンチューブ		3,400	φ 8 × φ 6 × 1600

suctionDN16 Zip

塗料フィルター

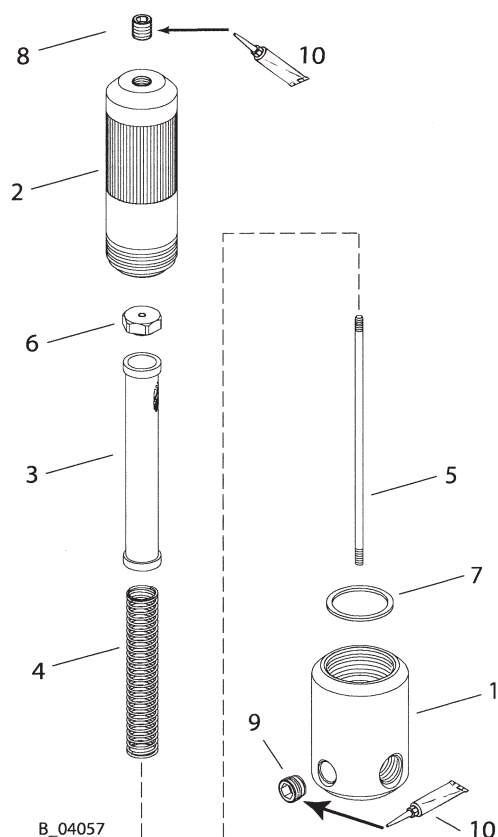

IE10006E

POS	品番	品名	数量	定価	備考
	T4005.00ALS	フィルターセット	1	75,100	
1	B0259.01	フィルターボディー	1	29,000	
2	B0127.01	フィルターカバー	1	28,000	
3	T454.00	フィルター・粗目	1	4,000	60 メッシュ
	T455.00	フィルター・中目		4,000	100 メッシュ・オプション
4	H282.03	コアスプリング	1	1,500	
5	H1152.03	フィルターサポート	1	4,800	
6	B0128.03	フィルターキャップ	1	11,300	
7	G605.07	シールパッキン	1	800	
8	9904407	プラグ	1	250	1/4
9	M6016.12	プラグ	1		3/8
10		ロックタイト 542	1		

LE10006E