

B\_08214

Pos	K	Stk	注文番号	名称
--		1	2414298	DD10 Al NiPポンプ (位置14なし)
--		1	2414299	レギュレーター付きDD10 Al NiPポンプ (位置14あり)
1		1	2414405*	レトロ液体成分 (SSstからAl NiPへの変換用)
2		1	2370189	カバー (部品セット)
3		1	2370193	スイッチングコンポーネント (部品セット)
4		1	2414409	液体ボディ (部品セット、Al NiP)
5		1	2370200	ダイヤフラム (部品セット)
6		1	2414410	バルブ (部品セット、Al NiP)
7		1	2370203	エアピストン (部品セット)
8		1	2414412	塗料シール (部品セット、Al NiP)
9		1	2414407	入口 (部品セット、Al NiP)
10		1	2414408	出口 (部品セット、Al NiP)
11		1	2370215	エアボディ (部品セット)
12		1	2370219	成形パッキンシール (部品セット)
13		1	2370220	ディストリビューター (部品セット)
14		1	2370221	レギュレーターユニット (部品セット)
15		1	2370222	接地 (部品セット)

\* 注意：ステンレススチールバージョン (旧バージョン!) の塗料搭載部品は、ニッケルメッキアルミバージョン (Al NiP) の塗料搭載部品と互換性がないので、可能であれば、商品とシリアル番号をご用意ください。液体ボディスペアパーツ (4) を変換セット (1) と交換する必要がある場合があります。

## カバー (部品セット)

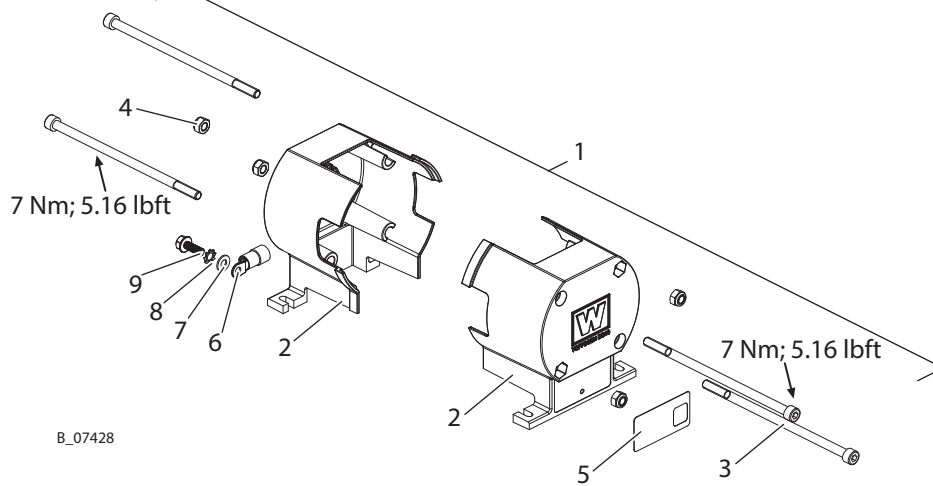

項目	K	Stk	注文番号	名称
1		1	2370189	カバー (部品セット)
2		2	--	カバー
3		4	--	ネジ、M8x180
4		4	--	ナット、M8
5		1	--	タイププレート*
6		1	--	ケーブル・ラグ
7		1	--	平ワッシャー
8		1	--	歯付き座金
9		1	--	ケーブルラグ用ネジ

\* 商品番号およびシリアル番号を、防水フェルトペンを使用して、以前のタイププレートから新しいタイププレートに転送します！

## スイッチングコンポーネント (部品セット)

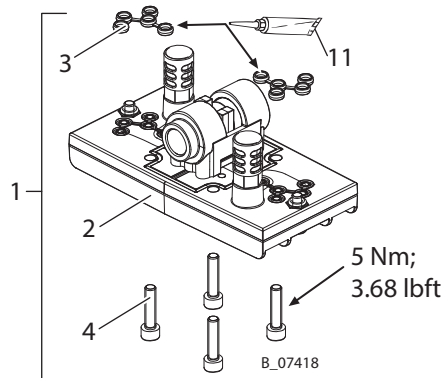

項目	K	Stk	注文番号	名称
1		1	2370193	スイッチングコンポーネント (部品セット)
2		1	--	スイッチングユニット (組み立て済み)
3		2	--	成形パッキンシール
4		4	--	ねじ
11		1	2396031	潤滑油

## 液体ボディ (部品セット、AL NIP)

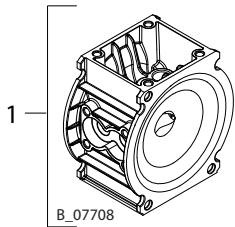

項目	K	Stk	注文番号	名称
1		1	2414409	液体バルブを含む液体ボディ (Al NiP)

## ダイヤフラム (部品セット)

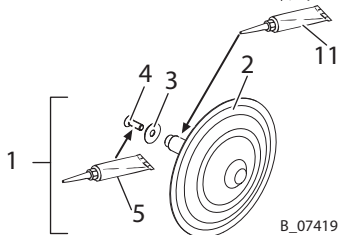

項目	K	Stk	注文番号	名称
1		1	2370200	ダイヤフラム (部品セット)
2	◆	2	--	ダイヤフラム
3		2	--	平ワッシャー
4		2	--	ねじ
5		1	--	Loctite® 222
11		1	2396031	潤滑油

◆ = 摩耗品

## バルブ (部品セット、AL NIP)

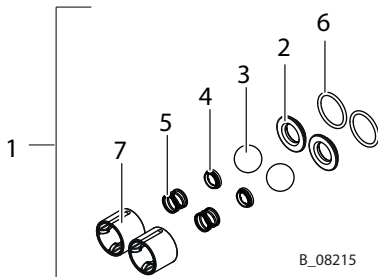

Pos	K	Stk	注文番号	名称
1	◆	1	2414410	バルブ (部品セット、Al NiP)
2		4	--	バルブシート
3		4	--	弁ボ
4		4	--	スプリングサポートリング
5		4	--	スプリング
6		4	--	Oリング
7		4	--	ボールケージ

◆ = 摩耗品

## エアピストン (部品セット)

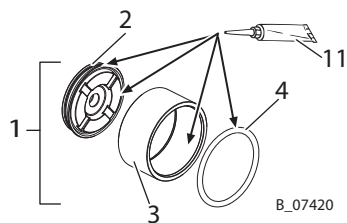

項目	K	Stk	注文番号	名称
1	◆	1	2370203	エアピストン (部品セット)
2		2	--	エアピストン
3		2	--	エアシリンダー
4		2	--	Oリング42X3
11		1	2396031	潤滑油

◆ = 摩耗品

## 塗料シール (部品セット、AL NIP)

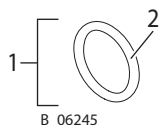

項目	K	Stk	注文番号	名称
1		1	2414412	塗料シール (部品セット、Al NiP)
2	◆	4	--	Oリング

◆ = 摩耗品

## 入口 (部品セット、AL NIP)

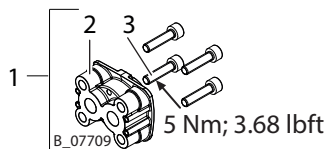

項目	K	Stk	注文番号	名称
1		1	2414407	入口 (部品セット、Al NiP)
2		1	--	入口ディストリビューター
3		4	--	ねじ

## 出口 (部品セット、AL NIP)

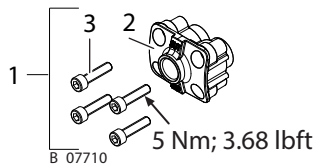

項目	K	Stk	注文番号	名称
1		1	2414408	出口 (部品セット、Al NiP)
2		1	--	出口ディストリビューター
3		4	--	ねじ

## エアボディ (部品セット)

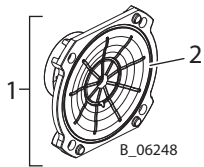

項目	K	Stk	注文番号	名称
1		1	2370215	エアボディ (部品セット)
2		2	--	エアボディ (組み立て済み)

## 成形パッキンシール (部品セット)

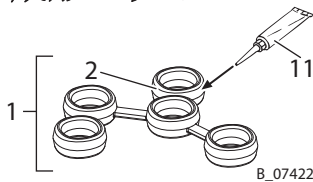

項目	K	Stk	注文番号	名称
1		1	2370219	成形パッキンシール (部品セット)
2		2	--	成形パッキンシール
11		1	2396031	潤滑油

## ディストリビューター (部品セット)

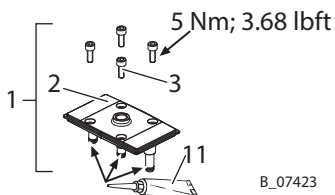

項目	K	Stk	注文番号	名称
1		1	2370220	ディストリビューター (部品セット)
2		1	--	ディストリビューターユニット、一式
3		4	--	ねじ
11		1	2396031	潤滑油

## レギュレーターユニット (部品セット)

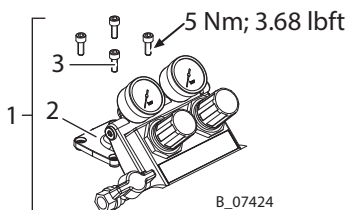

項目	K	Stk	注文番号	名称
1		1	2370221	レギュレーターユニット (部品セット)
2		1	--	レギュレーターユニット (組み立て済み)
3		4	--	ねじ

## 接地 (部品セット)

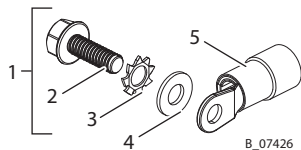

B\_07426

項目	K	Stk	注文番号	名称
1		1	2370222	接地 (部品セット)
2		1	--	ケーブルラグ用ネジ
3		1	--	歯付き座金
4		1	--	平ワッシャー
5		1	--	ケーブル・ラグ

## 液体成分レトロフィットセット

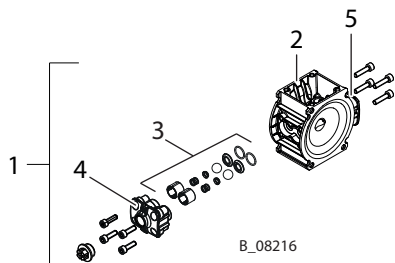

B\_08216

Pos	K	Stk	注文番号	名称
1		1	2414405	液体成分レトロフィットセット (SStからAl NiPへの変換)
2		1	--	液体ボディ (部品セット)
3		1	--	バルブ (部品セット)
4		1	--	出口 (部品セット)
5		1	--	入口 (部品セット)